

## A/B iesniegums

Iesnieguma tips: B atļauja

Statuss: Pieņemts

Struktūrvienība: Vidzemes reģionālā vides pārvalde

Operators: AS "VIADA Baltija" 40103867145

Iekārta: Degvielas un gāzes uzpildes stacija Cēsu iela 32, Limbaži, Limbažu nov., LV-4001

Izsniegšanas iemesls: Atļaujas pārskatīšanai un/vai atjaunošanai

Adrese: Cēsu iela 32, Limbaži, Limbažu nov.

Iesnieguma pieņemšanas datums: 17/01/2023

Atļaujas izdošanas termiņš: 18/03/3023

Teritorija: 0035220 Limbažu pilsēta

Piesārņojošo darbību veidi

1.pielikums:

1.4. degvielas uzpildes stacijas ar degvielas daudzumu (lielākais kopējais degvielas daudzums, kas pārsūknēts pēdējo triju gadu laikā) 2000 un vairāk kubikmetru gadā

2.pielikums:

1.4. gāzes uzpildes stacijas ar gāzes apgrozījumu 500 un vairāk tonnu gadā

6.1. visu kategoriju (L, M, N, O) mehānisko sauszemes transportlīdzekļu, mobilās lauksaimniecības tehnikas un satiksmē neizmantojamu pārvietojamu mehānismu un citu pārvietojamu agregātu remonta un apkopes darbnīcas (tai skaitā iekārtas, kurās veic automazgāšanu vai transportlīdzekļu salonu ķīmisko tīrīšanu)

Dienesta novērtējums:

*Dienests saņēma AS "VIADA Baltija" (reģ.nr. 40103867145) sniegto informāciju par degvielas uzpildes stacijas un gāzes uzpildes stacijas un automazgātavas piesārņojošo darbību adresē Cēsu iela 32, Limbaži, Limbažu novads, zemes vienības kadastra apzīmējums 66010140109 (turpmāk – Objekts).*

*Operators 17.01.2023 iesniedza iesniegumu B kategorijas atļaujas pārskatīšanai un/vai atjaunošanai (IS TULPE Nr.AB#426978), balstoties uz izmaiņām iepriekš veiktajai B kategorijas piesārņojošai darbībai, kura tika reģistrēta Valsts vides dienestā ar reģistrācijas Nr. VA14IB0047 (turpmāk – Atļauja). B kategorijas piesārņojošā darbība atbilda MK 30.11.2010. noteikumu Nr. 1082 „Kārtība, kādā piesakāmas A, B un C kategorijas piesārņojošas darbības un izsniedzamas atļaujas A un B kategorijas piesārņojošo darbību veikšanai” (turpmāk – MK noteikumi Nr. 1082) 1.pielikuma un 2. pielikuma 1.4.apakšpunktam. Šobrīd piesārņojošā darbība atbilst MK noteikumu Nr.1082 1.pielikuma 1.4.apakšpunktam un 2.pielikuma 1.4. un 6.1.apakšpunktam, kas saistīts ar degvielas apjoma palielināšanu un automazgātavas ierīkošanu.*

*Operators maina realizējamo benzīna apjomu no 4560 t/gadā uz 4500 t/gadā, dīzeļdegvielas apjomu no 3320 t gadā uz 4000 t/gadā, sašķidrinātas ogļūdeņražu gāzes apjomu nemainot, atstājot nemainīgi 1000 m<sup>3</sup>/gadā.*

*Iesniegums iesniegts šādam degvielas un gāzes apjomam:*

*- Benzīns līdz 4500 t/gadā (6000 m<sup>3</sup>);*

- *Dīzeļdegviela 4000 t/gadā (4762 m<sup>3</sup>);*
- *Sašķidrināta naftas gāze 536 t/gadā (~1000 m<sup>3</sup>).*

#### A sadaļa. Vispārīgs raksturojums 1 - 1.5

1.1. Zemes nomas līgums pievienots 1. pielikumā. DUS atrašanās vieta kartē pievienota 2. pielikumā.

1.2. 3. pielikumā pievienots DUS ģenerālpilns.

1.3. 0035220

1.4. Saskaņā ar "Limbažu novada teritorijas plānojumu 2012-2024. gadam", teritorijai Cēsu ielā 32, Limbažos (atļautā) izmantošana ir Darījumu apbūves teritorija (D). Galvenais zemes un būvju izmantošanas veids ir komerciāla rakstura darījuma iestādes. Pieļaujama vieglās ražošanas uzņēmumu ar nebūtisku piesārņojumu izvietošana. Darījumu apbūves teritoriju atļautajā izmantošanā ietilpst arī degvielas uzpildes stacijas. DUS atrodas sanitārajā aizsargjoslā ap Pareizticīgo kapsētu.

Uzņēmums pilnībā atbilst nolūkiem, kādos atļauts būvēt, ierīkot vai izmantot ēkas un būves uz zemes, kas paredzēta kā darījumu apbūves teritorija.

1.5. Ģeomorfoloģiski teritorija atrodas Limbažu viļņotajā līdzenumā, tā ir vidēji augsta /augsta pauguraine. Reljefs ir viļņoti paugurains, ar reģionālu kritumu uz rietumiem. Metsepoles līdzenuma virzienā. Virsmas absolūtās atzīmes mainās robežās no 70-90 m vjl.

Reģionāli ģeoloģiskā griezumā virsējo daļu veido kvartāra nogulumi, kuru biezums mainās 40-45 m robežās. Kvartāra segu veido glacigēnie nogulumi – biezs, sarkanbrūns, pelēkbrūns vai brūns morēnas smilšmāls vai mālsmilts ar granti un oļiem. Morēna ir samērā neviendabīga, smilšaina, ar dažāda biezuma smilts vai aleirīta un aleirītiska māla ieslēgumiem. Zemkvartārā virsma atrodas 30-45 m vjl.

Reģionāli zem šiem kvartāra nogulumiem iegul vidusdevona Burtnieku svītas nogulumi – smilšakmeņi. Gruntsūdeņu dziļums var mainīties atkarībā no mikroreljefa īpatnībām, pārsvarā ir lielāks par 5 m. Lielākajā teritorijas daļā pazemes ūdeņi ir samērā labi aizsargāti, jo devona iežus pārsedzošais glacigēno iežu slānis ir ūdeni mazcaurlaidīgs.

Teritorijas hidroģeoloģiskos apstākļus galvenokārt nosaka tās reljefs un ūdens saturošo iežu īpašības. Gruntsūdens nesējslānis ir smilšmāls un tas raksturojas ar vājām (filtrācijas koeficients 0,1-1 m/dnn) filtrācijas īpašībām.

Teritorijā iespējamas sezonālas gruntsūdens līmeņa svārstības intervālā 0,1 – 0,5 m. Biezo, kopumā vāji filtrējošo glacigēno nogulumu dēļ gruntsūdens hidrauliska saistība ar spiedienūdens horizontu ir maz iespējama.

#### A sadaļa. Vispārīgs raksturojums 2 - 4.2

2.1. DUS atrodas Cēsu un Smilšu ielas apļveida krustojuma DR pusē. Tuvākā dzīvojamā māja no DUS atrodas ~ 40 m attālumā. Pārsvarā DUS apkārtnē dominē veikali zaļās zonas un dzīvojamās (daudzstāvu) mājas.

2.2. Saskaņā ar Ministru kabineta 2002. gada 22. janvāra noteikumu Nr.34 „Noteikumi par piesārņojošo vielu emisiju ūdenī” 30. punktu, visa Latvijas teritorija tiek noteikta par īpaši jutīgu teritoriju, uz kuru attiecas paaugstinātas prasības komunālo notekūdeņu attīrīšanai, un tās robežas sakrīt ar Latvijas Republikas sauszemes robežām.

DUS Cēsu iela 32, Limbažos neatrodas īpaši aizsargājamā teritorijā vai tiešā šādu teritoriju tuvumā. Teritorijā nav konstatētas īpaši aizsargājama sugu atradnes vai biotopi un neatrodas valsts vai vietējas nozīmes kultūras pieminekļi.

3.1. Esošā darbība ir Limbažu pilsētas būvvaldes pārraudzībā, adrese: Limbaži, Rīgas iela 16, tālr. 20225719, buvvalde@limbazunovads.lv

3.2. Esošā darbība. Pārbūves darbi DUS veikti saskaņā ar atzinumu Nr.VA19AZ0056 par tehniskajiem noteikumiem.

4.1. Degvielas uzpildes stacijā strādā līdz 8 darbiniekiem.

4.2. Bez izmaiņām.

Dienesta novērtējums:

*Pirms piesārņojošas darbības Atļaujas izsniegšanas Dienestā ir saņemts Veselības inspekcijas 06.02.2023. atzinums 2.4.8.-25./134, no Limbažu novada pašvaldības atzinums nav saņemts, līdz ar ko Dienests pieņem, ka pašvaldībai nav iebildumu piesārņojošai darbībai.*

*Veselības inspekcija neiebilst B kategorijas piesārņojošās darbības atļaujas izsniegšanai.*

*Veselības inspekcijas atzinums pievienots Atļaujas 3.pielikumā.*

A sadaļa. Vispārīgs raksturojums 5 - 5.5

5.1. DUS darbojas 7 dienas nedēļā, 365 dienas gadā 24 h diennaktī.

5.2. Šī ir esoša darbība.

5.3. Esoša darbība. Līdz šim DUS darbību reglamentēja Valsts vides dienesta Vidzemes reģionālās vides pārvaldes 2014. gada 14. oktobrī izsniegtā B kategorijas atļauja Nr. VA14IB0047.

5.4. Pieprasītais ikgadējais degvielas realizācijas apjoms:

- 4500 tonnu (6000 m<sup>3</sup>) benzīnu gadā;
- 4000 tonnu (4762 m<sup>3</sup>) dīzeļdegvielas gadā;
- 536 tonnu (~1000 m<sup>3</sup>) sašķidrinātā naftasgāze gadā

5.5. DUS darbība nav saistīta ar atkritumu poligoniem.

5.6. DUS darbība nav saistīta ar sadedzināšanas iekārtām.

Dienesta novērtējums:

*Salīdzinājumā ar iepriekš izsniegtās B kategorijas piesārņojošas darbības atļauju VA14IB0047, pieprasītais ikgadējais degvielas realizācijas apjoms ir mainījies. Operators plāno samazināt realizējamo benzīna apjomu no 4560 t/gadā uz 4500 t/gadā, taču palielināt realizējamo dīzeļdegvielas apjomu no 3320 t/gadā uz 4000 t/gadā un sašķidrinātas ogļūdeņražu gāzes (autogāzes) apjomu atstāt nemainīgu kā 1000 m<sup>3</sup>/gadā.*

A sadaļa. Vispārīgs raksturojums 6 - 6.3

6.1. Šī ir esoša darbība. Iesniegums iesniegts B kategorijas piesārņojošas darbības atļaujas grozījumiem ar degvielas realizācijas apjoma izmaiņām un automazgātavas izbūvi. DUS pārbūve veikta saskaņā ar Valmieras reģionālās vides pārvaldes izsniegto atzinumu par tehniskajiem noteikumiem Nr. VA19AZ0056.

6.2. Esoša darbība. Līdz šim DUS darbību reglamentēja Valsts vides dienesta Vidzemes reģionālās vides pārvaldes 2014. gada 14. oktobrī izsniegtā B kategorijas atļauja Nr. VA14IB0047.

6.3. Atbilstoši MK (17.11.2017.) noteikumu Nr. 658 „Noteikumi par civilās aizsardzības plānu struktūru un tajos iekļaujamo informāciju” IV daļai, AS “Viada Baltija” DUS Cēsu ielā 32, Limbažos ir izstrādāts un VUGD saskaņots civilās aizsardzības plāns. Apliecinājums par CAP saskaņošanu VUGD pievienots 4. pielikumā.

Dienesta novērtējums:

*Atbilstoši MK 19.09.2017. noteikumu Nr. 563 „Paaugstinātas bīstamības objektu apzināšanas un noteikšanas, kā arī civilās aizsardzības un katastrofas pārvaldīšanas plānošanas un īstenošanas kārtība” (turpmāk arī Noteikumi Nr.563) prasības, ko apliecina bīstamo vielu daudzuma kritērijs (kritērijs ir lielāks par vienu, pielietojot mazākos kvalificējošos daudzumus zemākā riska līmeņa objektiem, kā arī mazāks par vienu, pielietojot lielākos kvalificējošos daudzumus augstākā riska līmeņa objektiem) AS*

“VIADA Baltija” DUS un GUS Cēsu iela 32, Limbaži, Limbažu novads, LV-4001 ir izstrādāts un VUGD 10.12.2019. saskaņots civilās aizsardzības plāns.

Uz operatora darbību neattiecas MK 01.03.2016. noteikumu Nr. 131 „Rūpniecisko avāriju riska novērtēšanas kārtība un riska samazināšanas pasākumi”.

A sadaļa. Vispārīgs raksturojums 7 – 7.3

7.1. Par ūdens piegādi un kanalizāciju tiks noslēgts līgums ar SIA “Limbažu siltums” tiklīdz līgums tiks noslēgts to iesniegsim VVD.

7.2. Notekūdeņi uzņēmumā veidojas no ūdens izmantošanas sadzīves un automazgātavas vajadzībām, kā arī no nokrišņu ūdeņiem. Lietus notekūdeņi tiek attīrīti ražotāja “Vesmaco” lietus attīrīšanas sistēmā ENP-1 un ENP-1HD. Lietus attīrīšanas iekārtas dokumentācija pievienota 6. pielikumā. notekūdeņu attīrīšanas iekārtās. Pēc attīrīšanas notekūdeņi tiek novadīti pilsētas lietus kanalizācijas sistēmā. Sadzīves un attīrīti automazgātavas (ražošanas) notekūdeņi tiek novadīti uz SIA “Limbažu siltums” apkalpotajiem centralizētajiem sadzīves kanalizācijas tīkliem. Automazgātavas notekūdeņi tiek attīrīti ražotāja “Vesmaco” naftas un smilšu atdalītājā “VORTEX NS3 5000”. Automazgātavas notekūdeņu attīrīšanas iekārtas dokumentācija pievienota 7. pielikumā.

7.3. Par sadzīves atkritumu apsaimniekošanu ir noslēgts līgums ar SIA “ZAAO”. Līgums un tā pielikums ar SIA “ZAAO” pievienots 8. pielikumā. Bīstamo atkritumu no lietus notekūdeņu attīrīšanas iekārtām apsaimniekošana – SIA “Eko Osta”. Bīstamo atkritumu savākšanu un izvešanu teritorijā veic SIA “Eko Osta”. Līguma kopija pievienota 9. pielikumā.

7.4. Par vides konsultācijām, lietus notekūdeņu un gruntsūdens kvalitātes monitoringu ir noslēgts sadarbības līgums ar SIA “Vides Konsultāciju Birojs”.

#### 1.Tabula. Informācija par noslēgtajiem līgumiem

Līguma numurs	Līguma priekšmets	Līgumslēdzējas puses	Līgumā norādītā jauda	Līguma termiņš
282-2-038	Sadzīves atkritumu izvešana un apsaimniekošana	AS “VIADA Baltija” un SIA “ZAAO”	1 reizi nedēļā	Spēkā līdz brīdim, kad spēku zaudē līgums saskaņā, ar kuru SIA “ZAAO” ir ieguvis tiesības sniegt sadzīves atkritumu apsaimniekošanas pakalpojumus
leL/17/03-37	Gruntsūdens kvalitātes un lietus notekūdens kvalitātes kontrole; Bkategorijas atļaujā noteikto vides pārskatus sagatavošana, atļaujas iesniegumu sagatavošana	AS “VIADA Baltija” un SIA “Vides Konsultāciju Birojs”	Pēc pieprasījuma	Beztermiņa (pagarinās automātiski katru gadu)
EO-18/2020	Lietus un ražošanas notekūdens sistēmu tīrīšana; attīrīšanas iekārtu tīrīšana; rezervuāru tīrīšana; bīstamo atkritumu savākšana un utilizācija	AS “VIADA Baltija” un SIA “Eko Osta”	Pēc pieprasījuma	Beztermiņa (pagarinās automātiski katru gadu)
-	Nomas līgums	AS “VIADA Baltija” un SIA “AMIC Latvia”	-	Līdz 2026.gada 22. jūnijam
-	Par ūdens piegādes un kanalizācijas pakalpojumu sniegšanu	AS “VIADA Baltija” un SIA „Limbažu siltums”	-	-

#### Dienesta novērtējums:

Uzņēmuma darbības rezultātā veidojas trīs veidu notekūdeņi, kā sadzīves, lietus un ražošanas notekūdeņi. Lietus notekūdeņi uzņēmuma teritorijā tiek attīrīti ar eļļas un benzīna atdalītāju, pēc

*attīrīšanas tiem nonākot pilsētas lietus kanalizācijas sistēmās. Ražošanas notekūdeņi tiek attīrīti ar naftas un smilšu atdalītāju un kopā ar sadzīves notekūdeņiem tiek novadīti uz pašvaldības apkalpotajiem centralizētajiem sadzīves notekūdeņu kanalizācijas tīkliem.*

B sadaļa. Ražošanas procesi un tehnoloģijas 8

a) DUS teritorijā izvietots degvielas noliešanas punkts, uzglabāšanas rezervuāri, nojume, zem kā uzstādītas degvielas uzpildes saliņas, atsevišķi novietota smago automašīnu uzpildes saliņa, gāzes tvertnes un gāzes uzpildes vieta, kā arī objekta darbībai nepieciešamās inženierkomunikācijas. DDL pievienotas 10. pielikumā.

Degvielas piegāde uz DUS notiek ar specializētu autotransportu. Degvielas noliešanas stendā iestrādāta 1.pakāpes degvielas tvaiku savākšanas sistēma (Stage-1) – tvaiku atsūkšanu pielieto benzīna pārļiešanas procesam no autocisternām uz pazemes tvertnēm. Degvielas noliešanas ātrums no autocisternas ir ~33 m<sup>3</sup> stundā jeb 0,0092 m<sup>3</sup>/s. Vārsti ir atsūkšanas galvenā sastāvdaļa, tos kontrolē elektroniskās sistēmas bloks, kas atrodas sūknī. Sistēmā ir diafragmas vakuuma sūknis, kas apgādāts ar liesmu uztvērējiem no visām pusēm. Tam ir arī spiediena kontroles vārsts, kas izslēdz tvaiku atpakaļgaitu. Kamēr degviela plūst pa ārējo apvalku, degvielas tvaiki pa iekšējo apvalku tiek novadīti cauruļvadā. Sašķidrinātās ogļūdeņražu gāzes tvertņu uzpildes sūkņu ražība ir 30 m<sup>3</sup>/h.

Degviela tiek uzglabāta četrās pazemes tvertnē ar kopējo tilpumu 120 m<sup>3</sup>, katras tvertnes tilpums ir 30 m<sup>3</sup>, viena no tvertnēm sadalīta divās sekcijās (15/15 m<sup>3</sup>). Sašķidrinātā ogļūdeņražu gāze tiek uzglabāta divās virszemes tvertnēs (6,7 + 6,7 m<sup>3</sup>). DUS degvielas tehnoloģisko cauruļvadu shēmu skatīt 11. pielikumā.

DUS teritorijā zem nojumes izvietotas divas degvielas uzpildes saliņas, kuras ir aprīkotas ar divpusīgām degvielas pildnēm, atsevišķi novietota uzpildes saliņa smago automašīnu uzpildei. Uzpildes saliņu degvielas sūkņu ražība ir 40 l/min, bet smago automašīnu uzpildei 120 l/min. Sašķidrinātās ogļūdeņražu gāzes uzpildes sūkņa ražība ir 2,4 m<sup>3</sup>/h (40 l/min). Vienlaikus ar degvielu var uzpildīt ne vairāk ka 7 automašīnu bākas. Benzīna sūkņi ir aprīkoti ar Stage-II sistēmām. Benzīna sūkņu dokumentācija pievienota 18. pielikumā, kurā redzams, ka sūkņi aprīkoti ar STAGE-II sistēmām.

b) Benzīna pārļiešana pazemes tvertnēs notiek caur speciālu degvielas noliešanas stendu, kurā iestrādāta 1. pakāpes degvielas tvaiku savākšanas sistēma (Stage-1). No autocisternas nolejot benzīnu pazemes tvertnē, paralēli tiek savākts ar benzīna tvaikiem piesārņotais gaiss. Pieņemts, ka šī sistēma nodrošina 90 – 100% piesārņotā gaisa novadīšanu atpakaļ autocisternā. Tas benzīna emisijas samazina vismaz 10-kārtīgi. Tā kā sistēma ir slēgta, tad izmetes nonāk gaisā tikai caur rezervuāru elpošanas vārstiem.

Lietus notekūdeņi tiek attīrīti lietus notekūdeņu attīrīšanas sistēmā ENP-1 un ENP-1HD, kas sastāv no naftas produktu separatora un absorbcijas filtru sistēmas. Pēc attīrīšanas notekūdeņi tiek novadīti pilsētas lietus kanalizācijas sistēmā. Automazgātavas notekūdeņi pēc attīrīšanas “VORTEX NS 3/5000” iekārtā kopā ar sadzīves notekūdeņiem tiek novadīti SIA “Limbažu siltums” apsaimniekotajos sadzīves kanalizācijas tīklos.

c) Benzīna noliešanas stends aprīkots ar STEGE-I, kas nodrošina 90 - 100% benzīna tvaiku atsūkšanu. Regulāri tiek veiktas degvielas uzglabāšanas rezervuāru un cauruļvadu pārbaudes. Lietus notekūdeņi no DUS teritorijas tiek savākti un attīrīti lokālajās attīrīšanas iekārtās. Ir izveidota gruntsūdens kvalitātes monitoringa sistēma un tiek veikts regulārs monitorings. Par monitoringa veikšanu noslēgts līgums ar SIA “Vides Konsultāciju Birojs”. Par visu veidu atkritumu

apsaimniekošanu ir noslēgti sadarbības līgumi ar licencētiem sadarbības partneriem.

Iekārtas atbilst visām normatīvajos aktos noteiktajām vides aizsardzības prasībām.

d) Avārijas situācijas, kas var rasties DUS darbības rezultātā un sliktākajā to norises scenārijā var ietekmēt vidi, cilvēku veselību un pat dzīvību, ir degvielas noplūde un/vai ugunsgrēks, kas var izraisīt sprādzienu.

Ugunsdrošībai ievēroti visi nepieciešamie attālumi no DUS līdz citiem objektiem un starp pašas DUS sastāvdaļām. Ir veikta visa objekta daļu iezemēšana un zibens aizsardzība.

Benzīna noliešana pazemes degvielas rezervuāros notiek slēgtā sistēmā ar vienlaicīgu tvaika atsūkņēšanu autocisternas augšējā – tukšajā daļā. Rezervuāru ugunsdrošībai eksistē drošības vārsts, kas liesmai neļauj nokļūt pa noslēgtas sistēmas degvielas vadiem cisternas iekšpusē. Autocisternas ir saņemtas ar automātisko drošības vārsta pieslēgumu. Degvielas uzpildes ugunsdrošība pie automašīnām realizējas ar diafragmas sūkņiem, kas apgādāti ar liesmu uztvērējiem. Sistēmā uzstādīts spiediena kontroles vārsts, kas izslēdz tvaika atpakaļgaitu no cisternas.

Degvielas iespējamās noplūdes kontrolei tiek veikts gruntsūdeņu kvalitātes monitorings, kā arī visiem rezervuāriem tiek veiktas likumdošanas aktos noteiktās bīstamo iekārtu pārbaudes.

DUS teritoriju tiek apsekota un, nepieciešamības gadījumā tiek nodrošināta teritorijas apkope, absorbentu nomaiņa u.c. vajadzīgās darbības. Atbildīgais pārvaldnieks vajadzības gadījumā organizē nepieciešamo līgumorganizāciju ierašanos un darbības uzsākšanu (potenciāli iespējamās avārijas gadījumā).

DUS redzamās vietās izvietotas trauksmes informēšanas shēmas, kurās norādīti tālruņi, uz kuriem zvanīt, notiekot ugunsgrēkam vai sprādzienam. AS “VIADA Baltija” ir izstrādāta apziņošanas shēma avārijas gadījumos, lai DUS pārvaldnieks vienmēr zinātu, kā reaģēt avārijas gadījumā.

e) DUS darbības traucējumu gadījumā bojātās vai nedarbojošās iekārtas daļas tiek apturētas drošības apsvērumu dēļ (netiek ekspluatētas). Nestrādājošas iekārtas emisiju gaisā vai ūdenī nerada. Paaugstināta emisija gaisā var rasties tad, ja ir traucējums benzīna tvaiku atsūkšanas sistēmā, kā rezultātā tās darbojas nepilnvērtīgi vai arī savas funkcijas neveic pilnībā.

f) SIA “Viada Baltija” DUS pamatdarbība ir degvielas mazumtirdzniecība - alternatīvas nepastāv.

C sadaļa. Izejmateriāli un ķīmiskās vielas, enerģija un ūdens 9

DUS realizē benzīnus, dīzeļdegvielu un sašķidrinātu naftasgāzi (skatīt 3. tabulu). Tos uzglabā hermētiski noslēgtos pazemes rezervuāros.

Ilggadējais degvielas realizācijas apjoms:

- 4500 tonnu (6000 m<sup>3</sup>) benzīnu gadā;
- 4000 tonnu (4762 m<sup>3</sup>) dīzeļdegvielas gadā;
- 536 tonnu (~1000 m<sup>3</sup>) sašķidrinātā naftasgāze gadā

Tirdzniecības produkti ir bīstami ķīmiski produkti, informācija par tiem sniegta tabulā, bet produktu drošības datu lapas pievienotas iesnieguma 10. un 10a. pielikumā.

DUS teritorijā benzīna un dīzeļdegvielas uzglabāšanai notiek četros pazemes rezervuāros ar kopējo tilpumu 120 m<sup>3</sup>. Katra rezervuāra tilpums 30 m<sup>3</sup>, viens no rezervuāriem sadalīts divās daļās (15/15 m<sup>3</sup>). Sašķidrinātā naftasgāze tiek uzglabāta divos virszemes rezervuāros ar kopējo tilpumu 13,4 m<sup>3</sup> (viens rezervuāra tilpums 6,7 m<sup>3</sup>). Jaunākās tvertņu pārbaudes pievienotas 12. un 13. pielikumā.

Tā kā atkritumu sadedzināšana DUS teritorijā netiek veikta, 6. tabula nav aizpildīta.

2.Tabula. Ķīmiskās vielas, maisījumi un citi materiāli, ko izmanto ražošanas procesā kā izejmateriālus vai palīgmateriālus un kuri nav klasificēti kā bīstami

Ķīmiskā viela vai maisījums (vai to grupa)	Ķīmiskā viela vai maisījuma veids	Izmantošanas veids	Uzglabātais daudzums (t), uzglabāšanas veids	Izmantotais daudzums gadā (t)
Absorbents	smilts	Naftas produktu noplūdes savākšanai	Orģināliepakojumā	0.5



Dīzeļdegviela	naftas produkti	Realizācijas produkts	269-822-7	68334-30-5	Flam. Liq. 3 uzliesmojošs šķidrums Asp. Tox. 1 bīstams ieeļpojot Skin Irrit. 2 kodīgs/kairinošs ādai Acute Tox. 4 akūts toksiskums Carc. 2 kancerogenitāte STOT RE 2 toksiska ietekme uz mērķorgānu - atkārtota iedarbība Aquatic Chronic 2 viela bīstama ūdens videi	H226 H304 H315 H332 H351 H373 H411 H226 H304 H315 H332 H351 H373 H411 H226 H304 H315 H332 H351 H373 H411 H226 H304 H315 H332 H351 H373 H411 H226 H304 H315 H332 H351 H373 H411	GHS02; GHS07; GHS08; GHS09 GHS02; GHS07; GHS08; GHS09 GHS02; GHS07; GHS08; GHS09 GHS02; GHS07; GHS08; GHS09 GHS02; GHS07; GHS08; GHS09 GHS02; GHS07; GHS08; GHS09 GHS02; GHS07; GHS08; GHS09 GHS02; GHS07; GHS08; GHS09 GHS02; GHS07; GHS08; GHS09	P261 P280 P301+310 P331 P501 P261 P280 P301+310 P261 P280 P301+310 P331 P501 P261 P280 P301+310 P331 P501 P261 P280 P301+310 P331 P501 P261 P280 P301+310 P331 P501 P261 P280 P301+310 P331 P501	50,4 t (30 + 30 m <sup>3</sup> ) pazemes rezervuāros	4000
Sašķidrinātā naftas gāze	organiska viela	Realizācijas produkts	270-705-8	68476-86-8	Flam. Gas 1 uzliesmojoša gāze Press. Gas saspiesta gāze	H220 H280 H220 H280	GHS02; GHS04 GHS02; GHS04	P102; P210; P377; P381; P410+P403 P102; P210; P377; P381; P410+P403	~7,2 t (6,7/6,7 m <sup>3</sup> ) divas virszemes	536
Priekšmazgāšanas ķīmija	mazgāšanas līdzeklis	Izmanto automazgātavā	500-220-1 203-905-0 215-181-3 200-573-9 239-854-6 263-180-1	68515-73-1 111-76-2 1310-58-3 64-02-8 15763-76-5 61791-47-7	Eye Dam. 1 nopietni acu bojājumi/acu kairinājums Skin Irrit. 2 kodīgs/kairinošs ādai	H318 H314 H318 H314	GHS05 GHS05	P101; P102 P301+ P330 + P331; P303+P361+ P353; P305+P351+ P338; P501 P101; P102 P301+ P330 + P331; P303+P361+ P353;	Orģināliepakojumā	1

								P305+P351+ P338; P501		
Pulējamais vasks ĀBOLS	mazgāšanas līdzeklis	Izmanto automazgātavā	614-482-0 307-055-2 500-234-8 220-120-9	68439-46-3 97489-15-1 68891-38-3 2634-33-5	Eye Irrit. 2 nopietni acu bojājumi/acu kairinājums	H319	GHS07	P101; P102; P264; P280; P305 + P351 + P338; P501	Orģināliepakojumā	0.5
Aktivās putas SPA PLUS	mazgāšanas līdzeklis	Izmanto automazgātavā	500-234-8 203-375-0 202-590-7 220-120-9	68891-38-3 147170-44-3 106-22-9 97- 54-1 2634-33- 5	Eye Dam. 1 nopietni acu bojājumi/acu kairinājums Skin Irrit. 2 kodīgs/kairinošs ādai	H318 H315 H318 H315	GHS05 GHS05	P101; P102; P280; P302 + P352; P305 + P351 + P338; P501 P101; P102; P280; P302 + P352; P305 + P351 + P338; P501	Orģināliepakojumā	1
Putas LAVA	mazgāšanas līdzeklis	Izmanto automazgātavā	500-234-8 202-590-7 220-120-9	68891-38-3 97-54-1 2634- 33-5	Eye Dam. 1 nopietni acu bojājumi/acu kairinājums Skin Irrit. 2 kodīgs/kairinošs ādai	H318 H315 H318 H315	GHS07 GHS05	P101; P102; P280; P302+P352; P305+P351+ P501 P101; P102; P280; P302+P352; P305+P351+ P501	Orģināliepakojumā	1
Šampūns SPA	mazgāšanas līdzeklis	Izmanto automazgātavā	500-234-8 220-120-9	68891-38-3 2634-33-5	Eye Irrit. 2 nopietni acu bojājumi/acu kairinājums	H319	GHS07	P101; P102; P264; P280; P305 + P351 + P338; P501	Orģināliepakojumā	1
Supervasks PERSIKS PLUS	mazgāšanas līdzeklis	Izmanto automazgātavā	203-905-0 931-216-1 614-482-0 200-661-7 201-133-9 202-981-2 200-580-7	111-76-2 68439-46-3 67-63-0 78- 69-3 101-84-8 64-19-7	Eye Irrit. 2 nopietni acu bojājumi/acu kairinājums Skin Irrit. 2 kodīgs/kairinošs ādai	H319 H315 H319 H315	GHS07 GHS07	P101; P102; P280; P302 + P352; P305 + P351 + P338; P501 P101; P102; P280; P302 + P352; P305 +	Orģināliepakojumā	0.5

								P351 + P338; P501		
ŽĀVĒTĀJVA SKS	mazgāšanas līdzeklis	Izmanto automazgātav ā	203-905-0 931-216-1 614-482-0 200-661-7 200-580-7	111-76-2 68439-46-3 67-63-0 64- 19-7	Skin Irrit. 2 kodīgs/kairinošs ādai Eye Dam. 1 nopietni acu bojājumi/acu kairinājums	H319 H315 H319 H315	GHS07 GHS07	P101; P102; P280; P302 + P352; P305 + P351 + P338; P501 P101; P102; P280; P302 + P352; P305 + P351 + P338; P501	Orģināliepako jumā	0.5

#### 5.Tabula. Uzglabāšanas tvertņu saraksts

Kods	Uzglabāšanas tvertnes saturs	Tvertnes izmēri (m3)	Tvertnes vecums (gados)	Tvertnes izvietojums	Iepriekšējais pārbaudes datums	Nākamais pārbaudes datums
1	Benzīns	30	24	Zem zemes	04/02/2022	04/02/2023
2	Benzīns/benzīns	30 (15/15)	24	Zem zemes	04/02/2022	04/02/2023
3	Dīzeļdegviela	30	24	Zem zemes	04/02/2022	04/02/2023
4	Dīzeļdegviela	30	24	Zem zemes	04/02/2022	04/02/2023
5	Sašķidrinātā naftasgāze	6,7	22	Virs zemes	04/02/2022	04/02/2023
6	Sašķidrinātā naftasgāze	6,7	22	Virs zemes	04/02/2022	04/02/2023

#### Dienesta novērtējums:

Operatora iesnieguma 3.tabulas ailēs „Bīstamības apzīmējums (H kods)”, „GHS bīstamības piktogramma” un „Drošības prasību apzīmējums (P kods)” informācija par ķīmiskām vielām un maisījumiem vairākkārt atkārtojas. Atļaujas 3.tabulā informācija par ķīmiskām vielām un maisījumiem tika apkopota un ierakstīta saīsinātā veidā.

C sadaļa. Izejmateriāli un ķīmiskās vielas, enerģija un ūdens 10

Atkritumu sadedzināšana un līdzsadedzināšana DUS teritorijā netiek veikta.

C sadaļa. Izejmateriāli un ķīmiskās vielas, enerģija un ūdens 11

DUS gada laikā izmanto līdz 500 MWh/gadā elektroenerģijas (skat. 7. tabulu), nodrošinot ražošanas iekārtu, teritorijas un ēku apgaismojumu, kā arī apkures sistēmas darbošanos.

Siltumenerģija no ārējiem piegādātājiem izmantota netiek. DUS siltumenerģijas nodrošināšanai izmanto elektroenerģiju, tāpēc 8. tabula nav aizpildīta.

#### 7.Tabula. Elektroenerģijas izmantošana (gadā)

Izmantošanas veids	Kopējais daudzums
Ražošanas iekārtām	250
Apgaismojumam	50
Atdzesēšanai un saldēšanai	35
Vēdināšanai	15
Apsildei	150
Kopā	500

#### Dienesta novērtējums:

*Uzņēmuma darbība kopumā izmanto 500 MWh/gadā, visvairāk izmantojot tieši ražošanas iekārtām (250 MWh/gadā) un apsildei (150 MWh/gadā), objektā siltumapgāde tiek nodrošināta tikai izmantojot elektroenerģiju.*

C sadaļa. Izejmateriāli un ķīmiskās vielas, enerģija un ūdens 12

C sadaļa. Izejmateriāli un ķīmiskās vielas, enerģija un ūdens 13

Ūdens ieguve uzņēmuma teritorijā nenotiek, tāpēc 9. un 10. tabula nav aizpildīta. DUS vajadzībām ūdens tiek ņemts no SIA "Limbažu siltums". Līguma kopija pievienota 5. pielikumā.

Ūdens bilance pievienota 14. pielikumā.

C sadaļa. Izejmateriāli un ķīmiskās vielas, enerģija un ūdens 14

11. Tabula. Ūdens lietošana

Ūdens ieguves avoti un izmantošanas veidi	Kopējais ūdens patēriņš (kubikmetri gadā)	Atzemesēšanai (kubikmetri gadā)	Ražošanas procesiem (kubikmetri gadā)	Sadzīves vajadzībām (kubikmetri gadā)	Citiem mērķiem (kubikmetri gadā)
No ārējiem piegādātājiem	5000	0	4500	500	0

Dienesta novērtējums:

Salīdzinājumā ar izsniegtās B kategorijas piesārņojošas darbības atļauju VA14IB0047, ikgadējais kopējais ūdens patēriņa realizācijas apjoms ir mainījies. Saskaņā ar Iesniegumam pievienoto ūdens izmantošanas gada bilances shēmu, 500 m<sup>3</sup> ūdens gadā tiek izmantots sadzīves vajadzībām, taču 4500 m<sup>3</sup> tiek izmantots automazgātavas vajadzībām. Salīdzinājumā ar iepriekšējās redakcijas Atļauju, tiek palielināts kopējais ūdens patēriņš no 130 kubikmetriem uz 5000 kubikmetriem. Kopējais apjoms tiek sadalīts divos sektoros, sadzīves vajadzībām, kur apjoms palielinās no 130 kubikmetriem uz 500 kubikmetriem. Papildus ūdens tiks pielietots ražošanas procesiem jeb papildus pievieno piesārņojošās darbības veidu – automašīnu mazgāšana, kur gada apjoms ir noteikts līdz 4500 kubikmetriem ūdens.

D sadaļa. Vides piesārņojums 16

Emisiju gaisā rada šādas degvielas uzpildes stacijā veiktas darbības:

- degvielas noliešana degvielas uzglabāšanas tvertnēs;
- degvielas tvertnes „elpošana”;
- transportlīdzekļu bāku uzpildīšana;
- nopilējumi transportlīdzekļa bāku uzpildīšanas laikā.

Galvenie gaisa piesārņojuma avoti ir benzīna un dīzeļdegvielas rezervuāru elpošanas vārsti un pie degvielas uzpildīšanas automašīnās. Degvielas uzpildes stacija darbojas 24 h diennaktī, 365 dnn. gadā, emisija paredzama tikai degvielas noliešanas laikā uzglabāšanas tvertnē, degvielas uzpildīšanas laikā, kā arī degvielas tvertnes „elpošanas” laikā.

Emisijas avotu fizikālais raksturojums sniegts 12. tabulā.

Uzglabājot un realizējot 4500 t benzīna, 4000 t dīzeļdegvielas un 536 t naftasgāzi gadā, atmosfērā nonāks 3,0701 t gaistošo organisko savienojumu (vielas kods 230001), t.sk. 0,0080 benzola, 0,0322 t toluola, 0,0350 t 1,2,4,- trimetilbenzola, 0,0016 t cikloheksāna, 0,0033 t etilbenzola, 0,0513 t m-kxilola, 0,0107 t n-heksāna tvaiki, bet realizējot līdz 536 t sašķidrināta naftasgāze – 0,0227 t propāna – butāna tvaiku.

Dati par benzīna un dīzeļdegvielas emisiju ir iegūti aprēķinu ceļā, pamatojoties uz uzņēmuma sniegtajiem datiem par degvielas apgrozījumu, pārliešanas iekārtu darba ražīgumu un degvielas uzglabāšanas rezervuāru uzbūvi un izvietojumu (virszemes, pazemes vai konteinerā).

No emisijas avotiem gaisā emitētās vielas apkopotas 13. tabulā.

12.Tabula. Emisijas avotu fizikālais raksturojums

Emisijas avota kods	Emisijas avota apraksts	Emisijas avota ģeogrāfiskās koordinātas Z platums	Emisijas avota ģeogrāfiskās koordinātas A garums	Dūmeņa augstums (m)	Dūmeņa iekšējais diametrs (mm)	Emisijas plūsma (Nm <sup>3</sup> /h)	Emisijas temperatūra (C)	Emisijas ilgums (h) dnn	Emisijas ilgums (h) gadā
A1	Benzīna, dīzeļdegvielas un SNG rezervuāru un pildņu laukums	57.51237 57.51214 57.51231 57.51251	24.73010 24.72997 24.72888 24.72899	0-6	Teritorijas laukums 70 × 25 m	Teritorijas laukums 70 × 25 m	7,0	10.4	3789

13.Tabula. No emisiju avotiem gaisā emitētās vielas

Iekārtas, procesa, ražotnes vai ceļa nosaukums	Tips	Emisijas avota kods	Emisijas ilgums (h) dnn	Emisijas ilgums (h) gadā	Piesārņojošās viela	Emisijas g/s pirms attīrīšanas	Emisijas mg/m <sup>3</sup> pirms attīrīšanas	Emisijas tonnas/gadā pirms attīrīšanas	Gāzu attīrīšanas iekārtas nosaukums, tips	Gāzu attīrīšanas iekārtas projektējamā efektivitāte	Gāzu attīrīšanas iekārtas faktiskā efektivitāte	Emisijas g/s pēc attīrīšanas	Emisijas mg/m <sup>3</sup> pēc attīrīšanas	Emisija tonnas/gadā pēc attīrīšanas
Benzīna, dīzeļdegvielas un SNG rezervuāru un pildņu laukums	Laukumveida	A1	10.4	3789	230001 Gaistošie organiskie savienojumi (GOS)	3.036		3.0701				3.036 0.0073 0.0611 0.0962 0.0005 0.0074 0.1346		3.0701 0.008 0.0322 0.035 0.0016 0.0033 0.0513
					043003 Benzols	0.0073		0.008						0.0016
					043015 Toluols	0.0611		0.0322						0.0033

				043016						0.0045		0.0107
				Trimetilbenzoli	0.0962		0.035			10.93		0.0227
				041004						10.93		0.0227
				Cikloheksāns	0.0005		0.0016					
				043007								
				Etilbenzols	0.0074		0.0033					
				043009 m-								
				Ksilols (meta-								
				ksilols, 1,3-	0.1346		0.0513					
				dimetilbenzols)								
				041007 Heksāns	0.0045		0.0107					
				041015 Propāns	10.93		0.0227					
				041002 Butāns	10.93		0.0227					

#### D sadaļa. Vides piesārņojums 17

AS „VIADA Baltija” DUS Cēsu iela 32, Limbaži, LV-4001 ir izstrādāts stacionāru piesārņojuma avotu emisijas limitu projekts un pievienots 15. pielikumā.

Piesārņojošo vielu izkliedes modelēšanu nav lietderīgi veikt gaistošajiem organiskajiem savienojumiem, jo šai vielai nav noteikts robežlielums. Veicot pārrēķinu uz benzolu, emitētā benzola daudzums ir tik nenozīmīgs (0,0080 t/gadā jeb ~ 21,9 grami diennaktī), ka arī benzola izkliedes modelēšana nav lietderīga. Jāuzsver, ka apkārtņē esošie citi benzola emisijas avoti ir mobilie piesārņojuma avoti (transporta līdzekļi, kas pārvietojas pa tuvējām ielām).

Veicot pārrēķinu uz toluolu, emitētā toluola daudzums nepārsniedz 0,0322 t/gadā jeb 88,2 gramus diennaktī. Ņemot vērā toluola augsto mērķlielumu – 260 µg/m<sup>3</sup> (noteikšanas periods – nedēļa), ir viennozīmīgi secināms, ka toluola koncentrācijas novērtējums pat netuvosies mērķlielumam.

Piesārņojošo vielu izkliedes modelēšanu nav lietderīgi veikt arī propānam un butānam, jo šīm vielām nav noteikts robežlielums, bez tam iespējamā maksimālā emisija DUS teritorijā nepārsniegs 0,0227 t/gadā (~62,2 gramus diennaktī).

15.Tabula. Piesārņojošo vielu emisijas limitu projekts

Emisijas avota nosaukums	Emisijas avota ģeogrāfiskās koordinātas Z platums	Emisijas avota ģeogrāfiskās koordinātas A garums	Piesārņojošās viela	Piesārņojošās vielas g/s	Piesārņojošās vielas mg/m <sup>3</sup>	Piesārņojošās vielas t/g	O <sub>2</sub> %
Benzīna, dīzeļdegvielas un SNG rezervuāru un pildņu laukums	56.94022	24.18233	230001 Gaistošie organiskie savienojumi (GOS)	3.036		3.0701	
			043003 Benzols	0.0073		0.008	
			043015 Toluols	0.0611		0.0322	
			043016 Trimetilbenzoli	0.0962		0.035	
			041004 Cikloheksāns	0.0005		0.0016	
			043007 Etilbenzols	0.0074		0.0033	
			043009 m-Ksilols (meta-ksilols, 1,3-dimetilbenzols)	0.1346		0.0513	
			041007 Heksāns	0.0045		0.0107	
			041015 Propāns	10.93		0.0227	
			041002 Butāns	10.93		0.0227	

Dienesta novērtējums:

Stacionāru piesārņojuma avotu emisijas limitu projekts ir izstrādāts 2022. gada novembrī saskaņā ar MK 02.04.2013. noteikumiem Nr. 182 „Noteikumi par stacionāru piesārņojuma avotu emisijas limita projektu izstrādi” prasībām. Minētā projekta izstrādātājs ir SIA „Vides Konsultāciju Birojs”.

Saskaņā ar operatora sniegto informāciju emisiju gaisā rada šādas DUS veiktās darbības:

- Degvielas noliešana degvielas uzglabāšanas tvertnēs;
- Degvielas tvertņu “elpošana”
- Transportlīdzekļu bāku uzpildīšana. Emisija rodas, kad transportlīdzekļa bākas uzpildīšanas laikā no tās tiek izspiesti degvielas tvaiki;
- Nopilējumi transportlīdzekļa bāku uzpildīšanas laikā.

Emisijas faktori no Eiropas Vides aģentūras atmosfēras emisiju krājuma „CORINAIR” emisijas faktoru datu bāzes sadaļā I.B.2.a.v „Distribution of oil products” ir pieejami tikai 2. līmeņa emisijas faktori, tādēļ emisijas aprēķināšanai no darbībām ar benzīnu ir izmantoti atbilstošie emisijas faktori no ASV Vides aizsardzības aģentūras gaisa piesārņojuma emisijas faktoru apkopojuma „AP-42” sadaļas 5.2. „Transportation And Marketing Of Petroleum Liquids” [1] tabulas 5.2-7 „Evaporative emissions from gasoline service station operations”. Tā kā ASV nevērtē piesārņojošo vielu emisiju no darbībām ar dīzeļdegvielu degvielas uzpildes stacijās, uzskatot tās par nenozīmīgām, tad attiecīgi dīzeļdegvielas tvaiku emisijas aprēķināšanai ir izmantoti emisijas faktori no Austrālijas Vides departamenta apstiprinātās metodikas „Emissions Estimation Technique Manual for Aggregated Emissions from Service Stations” [2] 2. tabulas „Emission factors for Service Stations”. Gaistošo organisko savienojumu sadalījums individuālās ķīmiskajās vielās ir veikts atbilstoši ASV Vides aizsardzības aģentūras izstrādātajā datorprogrammā „Tanks 4.0.9. d” ietvertajai ķīmisko vielu datu bāzei - atspoguļots 3. tabulā. Tā kā 95. benzīna maksimālais tvaiku piesātināto spiediens vasarā nedrīkst pārsniegt 70 kPa pie 37,8 °C, tad attiecīgi ir izvēlēts benzīns RVP10, kas apzīmē benzīnu, kam piesātināto tvaiku spiediens attiecīgajā temperatūrā ir 10 psi jeb 70 kPa. Tāpat ir precizēts benzola saturs benzīna šķidrā fāzē – saskaņā ar MK 26.09.2000. noteikumu Nr.332 „Noteikumi par benzīna un dīzeļdegvielas atbilstības novērtēšanu” 1. pielikumu, benzola saturs nedrīkst pārsniegt 1%. Šāda benzola vērtība attiecīgi ir norādīta „Tanks 4.0.9.d” benzīna RVP10 sastāvā.

Piesārņojošo vielu izkliedes modelēšanu nav lietderīgi veikt gaistošajiem organiskajiem savienojumiem, jo šai vielai nav noteikts robežlielums. Veicot pārrēķinu uz benzolu, emitētā benzola daudzums ir tik nenozīmīgs (0,0080 t/gadā jeb ~ 21,9 gramu diennaktī), ka arī benzola izkliedes modelēšana nav lietderīga. Jāuzsver, ka apkārtnē esošie citi benzola emisijas avoti ir mobilie piesārņojuma avoti (transporta līdzekļi, kas pārvietojas pa tuvējām ielām).

Veicot pārrēķinu uz toluolu, emitētā toluola daudzums nepārsniedz 0,0322 t/gadā jeb 88,2 gramus diennaktī. Ņemot vērā toluola augsto mērķlielumu – 260 µg/m<sup>3</sup> (noteikšanas periods – nedēļa), ir viennozīmīgi secināms, ka toluola koncentrācijas novērtējums pat netuvosies mērķlielumam.

Piesārņojošo vielu izkliedes modelēšanu nav lietderīgi veikt arī propānam un butānam, jo šīm vielām nav noteikts robežlielums, bez tam iespējamā maksimālā emisija DUS teritorijā nepārsniegs 0,0227 t/gadā (~62,2 gramus diennaktī).

Maksimālā emisija tiks novērota tad, kad visās uzpildes vietās uzpildīsies automašīnas, pazemes tvertnēs tiks noliets benzīns un dīzeļdegviela un virszemes tvertnēs tiks uzpildīta autogāze. Aprēķinā pieņemts, ka vienlaicīgi uzpilda 7 automašīnu bākas, 2 smago automašīnu bākas ar dīzeļdegvielu, 4 vieglo automašīnu bākas ar benzīnu un 1 vieglo automašīnu bāka ar autogāzi. Maksimālā emisija aprēķināta, ņemot vērā maksimālās sūkņu jaudas.

*Uzglabājot un realizējot 4500 t benzīna, 4000 t dīzeļdegvielas un 536 t naftasgāzi gadā, atmosfērā nonāks 3,0701 t gaistošo organisko savienojumu (vielas kods 230001), t.sk. 0,0080 benzola, 0,0322 t toluola, 0,0350 t 1,2,4,- trimetilbenzola, 0,0016 t cikloheksāna, 0,0033 t etilbenzola, 0,0513 t m-ksilola, 0,0107 t n-heksāna tvaiki, bet realizējot līdz 536 t sašķīdrināta naftasgāze – 0,0227 t propāna – butāna tvaiku.*

D sadaļa. Vides piesārņojums 18

Lietus notekūdeņu gada apjoms aprēķināts pēc formulas:

$$W_{\text{gad}} = 10 \times H_{\text{gad}} \times \Psi \times F \times 0,7 \text{ kur}$$

$H_{\text{gad}}$  – gada nokrišņu summa (Skulte)= 704 mm

$F$  – platība – noteces laukums (ha)

$\Psi$  – noteces faktors (jumtiem – 1,0, melniem segumiem – 0,9)

$$W_{\text{gad}} = 10 \times 704 \times 1,0 \times 0,02 \times 0,7 = 98 \text{ m}^3 \text{ (tīrie lietus notekūdeņi no DUS operatoru ēkas (veikala) un uzpildes nojumes jumta)}$$

$$W_{\text{gad}} = 10 \times 704 \times 0,9 \times 0,23 \times 0,7 = 1020 \text{ m}^3 \text{ (lietus notekūdeņi no cietā seguma)}$$

Kopā Limbažu pilsētas lietus notekūdeņu kanalizācijas sistēmā gadā tiek novadīti ~ 1118 m<sup>3</sup> lietus un sniega kušanas notekūdeņu.

Notekūdeņi uzņēmumā veidojas no ūdens izmantošanas sadzīves un ražošanas vajadzībām un no nokrišņu ūdeņiem. Lietus (līdz 1020 m<sup>3</sup>) notekūdeņi tiek attīrīti “ENP-1” un “ENP-1HD” lietus notekūdeņu attīrīšanas sistēmā. Lietus notekūdeņi pēc attīrīšanas tiek novadīti pilsētas lietus kanalizācijas sistēmā. DUS radītie sadzīves (500 m<sup>3</sup> gadā) un attīrītie ražošanas (automazgātavas) (4500 m<sup>3</sup> gadā) notekūdeņi tiek novadīti uz SIA “Limbažu siltums” apsaimniekotajiem centralizētajiem sadzīves kanalizācijas tīkliem. Ražošanas notekūdeņi tiek attīrīti ražotāja “Vesmaco” “VORTEX NS 3/5000” attīrīšanas iekārtās.

16.Tabula. Piesārņojošās vielas notekūdeņos

Izplūdes vietas identifikācijas numurs	Piesārņojošā viela	Koncentrācija, ko nedrīkst pārsniegt (mg/l)	Pirms attīrīšanas mg/l 24 stundās (vidēji)	Pirms attīrīšanas tonnas gadā (vidēji)	Īss lietotās attīrīšanas apraksts un tās efektivitāte	Pēc attīrīšanas mg/l 24 stundas (vidēji)	Pēc attīrīšanas tonnas gadā (vidēji)
Pilsētas lietus kanalizācijas sistēma	230026 Suspendētas vielas (SV)	35	0	0	Lietus notekūdeņu attīrīšanas sistēma "ENP-1" un "ENP-1HD"	35	0.036
Pilsētas lietus kanalizācijas sistēma	230025 Naftas oļūdeņraži (necikliskie)	1	0	0	Lietus notekūdeņu attīrīšanas sistēma "ENP-1" un "ENP-1HD"	1	0.001

18.Tabula. Notekūdeņu izplūde uz cita operatora attīrīšanas iekārtu

Izplūdes vieta	Izplūdes vietas adrese	Izplūdes vietas identifikācijas numurs	Izplūdes vietas ģeogrāfiskās koordinātas Z platums	Izplūdes vietas ģeogrāfiskās koordinātas A garums	Citas ūdens attīrīšanas iekārtas operatora nosaukums, pieslēgšanās kontrolakas numurs	Notekūdeņu daudzums m3/d (uz ārējām notekūdeņu attīrīšanas iekārtām saskaņā ar līgumu)	Notekūdeņu daudzums m3 gadā (uz ārējām notekūdeņu attīrīšanas iekārtām saskaņā ar līgumu)	Izplūdes ilgums (stundas dienā vai dienas gadā)
DUS Cēsu iela 32, Limbaži (pieslēgums Cēsu un Smilšu ielas apļveida krustojumā)	Cēsu iela 32, Limbaži, Limbažu nov.	-	57.51238	24.73033	SIA "Limbažu siltums"	13.7	5000	365 d/gadā

D sadaļa. Vides piesārņojums 18.1.

Lietus, sniega un ledus kušanas notekūdeņi tiek attīrīti "ENP-1" un "ENP-1HD" lietus notekūdeņu attīrīšanas sistēmā pēc attīrīšanas notekūdeņi tiek novadīti pilsētas lietus kanalizācijā. DUS veidojas arī sadzīves un ražošanas notekūdeņi no DUS ēkas, kas tiek novadīti uz SIA "Limbažu siltums" apsaimniekotajiem centralizētajiem sadzīves kanalizācijas tīkliem.

Ūdens lietošanas bilance pievienota 14. pielikumā.

Dienesta novērtējums:

Dienestā 2020. un 2021.gadā ir saņemti lietus notekūdeņu kvalitātes kontroles rezultāti (SIA "VIDES KONSULTĀCIJU BIROJS" (LATAK-EA-4/02 3.izd.) 01.10.2020. testēšanas pārskats Nr.1663-20 (turpmāk – testēšanas pārskats Nr.1) un 06.08.2021. testēšanas pārskats Nr.2131-21 (turpmāk – testēšanas pārskats Nr.2) degvielas uzpildes stacijai Cēsu ielā 32, Limbažos.

Testēšanas pārskatā Nr.1 rezultāti: naftas produkti 0,10 mg/l, suspendētās vielas - <2 mg/l. Testēšanas pārskatā Nr.2 rezultāti: naftas produkti - <0,072 mg/l, suspendētās vielas 6.1 ± 0,5 mg/l.

Ņemot vērā testēšanas pārskatu Nr.1 un Nr.2 rezultātus, ir secināms, ka naftas produktu un suspendēto vielu koncentrācija attīrītajos lietus notekūdeņos nepārsniedz maksimāli pieļaujamās koncentrācijas/ robežlielumus (kopējie naftas produkti – 1,0/ neveido plēvi; suspendētās vielas 35 mg/l).

Ņemot vērā, testēšanas pārskatu Nr.1 un Nr.2 rezultātus, un nosacījumus iepriekšējās redakcijas Atļaujā, Operatoram jāturpina veikt lietus notekūdeņu testēšanu reizi gadā. Atbilstošs nosacījums izvirzīts Atļaujas C sadaļā.

D sadaļa. Vides piesārņojums 19

Gruntsūdens un lietus ūdens monitoringa tiek veikts atbilstoši normatīvajos aktos noteiktajām prasībām. Gruntsūdens monitoringa tīkls ir labā tehniskā stāvoklī, kas ļauj veikt kvalitatīvu gruntsūdens monitoringu un noņemt reprezentatīvus gruntsūdens paraugus.

Gruntsūdens monitoringa atskaites par 2019., 2020., 2021. gadu pievienota 16. pielikumā, kurās sniegts arī testēšanas pārskatos esošo rezultātu izvērtējums. Lietus notekūdens monitoringa rezultāti pievienoti 17. pielikumā.

(atbilstoši Atļaujas 14.10.2014. redakcijai)

DUS teritorijā ir ierīkotas 4 novērošanas akas. Novērošanas aka Nr.1 palika no iepriekšējā novērošanas tīkla, pārējās trīs novērojuma akas ir ierīkojusi A/S "Termo" 2003.gada jūlija mēnesī. Urbumu dziļumi – 5,70 – 5,80 m, filtru garumi – 2,2 m. Visas novērošanas akas atbilst MK noteikumu Nr. 409 "Noteikumi par vides aizsardzības prasībām degvielas uzpildes stacijām, naftas bāzēm un pārvietojamām cisternām" prasībām un ir labā tehniskā stāvoklī, kas ļauj kvalitatīvi atsūknēt urbumus un noņemt reprezentatīvus gruntsūdens paraugus.

2014. gada monitoringa laika gruntsūdens paraugos saskaņā ar noteikumiem Nr.409, Noteikumi par vides aizsardzības prasībām degvielas uzpildes stacijām, naftas bāzēm un pārvietojamām cisternām" tika noteikta monoaromatisko ogļūdeņražu - benzola, toluola, etilbenzola, ksilolu summas un kopējie naftas ogļūdeņraži (ogļūdeņražu C<sub>10</sub>-C<sub>40</sub> indekss) koncentrācijas saskaņā ar MK noteikumiem Nr.409 "Noteikumi par vides aizsardzības prasībām degvielas uzpildes stacijām, naftas bāzēm un pārvietojamām cisternām" punktu 53.

2014. gada monitoring cikla laikā lauka mērījumu un gruntsūdens paraugu ņemšanas laikā nekādas vizuālas, gruntsūdens piesārņojuma ar naftas produktiem pazīmes (plēve vai raksturīga smaka) netika konstatētas. Pēc laboratorijas veiktajam analizēm akā Nr. 3 un 4 tika konstatētas benzolu, toluola, etilbenzola un ksilolu vērtības, kas pārsniedz robežlielumu.

Gruntsūdens piesārņojumam ir vēsturisks raksturs, jo tas tika konstatēts arī iepriekšējos gados (no 2000. līdz 2002. gadam, ka arī 2004. gada) un ginekoloģiskas pirms izpētes laika 1998. gada. Sakara ar to, kas teritorijas ģeoloģisko griezumu veido mālainie nogulumi un gruntsūdens tajos izplatīt galvenokārt smilšainajās starpkārtās, tad piesārņojums ir lēcveida, ar ko ir izskaidrojamas tā krasas svārstības, pazušanas un atkal parādīšanās. Novērošanas akas Nr. 3 un Nr. 4 atrodas gruntsūdens plūsmas augšējā daļā un iespējams piesārņojumu nonāk no Cēsu ielas (pretējā puse), esošām rūpnieciskām teritorijām, jo desmit gadu laikā nav novērots, ka piesārņojums būtu migrējis tālāk par šīm akām uz akām Nr. 1 un Nr. 2. Salīdzinot gruntsūdens monitoring datus par 2013. gada un 2014. gadu var droši secināt, ka DUS teritorija notiek pašattīrīšanās process un gruntsūdeņu kvalitāte sāk uzlaboties.

#### Valmieras reģionālās vides pārvaldes izvērtējums:

SIA „LUKoil Baltija R' DUS „Limbaži” Cēsu iela 32, Limbažos, Limbažu novada, veicot piesārņojošās darbības ievēro piesardzības pasākumus, lai nepieļautu grunts vai gruntsūdeņu piesārņošanu. Pasākumu pamatā ir DUS „Limbaži” tehnoloģiskais aprīkojums, arī bīstamie atkritumi tiek ievietoti noliktava. Benzīna un dīzeļdegvielas tvertnes ir dubultsienu, ievietotas pazemē, nodrošinātas ar pildījumu dubultsienu un signalizāciju tvertnes plūsuma gadījumā.

Gruntsūdens novērošanas akas ierīkotas 2003. gadā SIA “Termo Eko”. Tās ir labā tehniskā stāvoklī. Veicot monitoringu 2013. un 2014. gados, ir konstatēts paaugstināts gruntsūdeņu piesārņojums: monoaromatisko ogļūdeņražu, benzola, etilbenzola un ksilolu summas koncentrācijas pārsniedz gruntsūdens piesārņojuma robežvērtības. Saskaņā ar 2012. gada 12. jūnija Ministru kabineta noteikumi Nr. 409. Noteikumi par vides aizsardzības prasībām degvielas uzpildes stacijām, naftas bāzēm un pārvietojamām cisternām II nodaļā „Degvielas uzpildes stacijas un naftas bāzes pazemes ūdeņu aizsardzība” 13. punkta iekļauto: „, Ja pazemes ūdeņu kvalitātes analīzes norāda, ka piesārņotājvielu koncentrācija pārsniedz normatīvajos aktos par virszemes un pazemes ūdeņu kvalitāti noteiktos robežlielumus, operators nekavējoties nodrošina atkārtotas pazemes ūdeņu kvalitātes analīzes.” Tālākajos 13. punkta apakšpunktos tiek attīstīta situācija atbilstoši atkārtotajiem gruntsūdens kvalitātes kontroles rezultātiem.

Ņemot vērā augstāk rakstīto par gruntsūdeņu kvalitāti, pārvalde atļaujas C sadaļā iekļaus prasību nekavējoties veikt atkārtotu gruntsūdens kvalitātes monitoringu, testējot ne tikai benzola, toluola, etilbenzola un ksilolu koncentrācijas, bet arī testējot kopējos naftas ogļūdeņražus ( $C_{10} - C_{40}$  indekss) un iesniegt monitoringa rezultātus pārvaldē, ka arī rīkoties atbilstoši augstāk minētajos MK noteikumos noteikto risinājumu.

Dienesta novērtējums:

Saskaņā ar VSIA „Latvijas Vides, ģeoloģijas un meteoroloģijas centrs” piesārņoto un potenciāli piesārņoto vietu reģistru, teritorija, kurā AS “VIADA Baltija” veic B kategorijas piesārņojošu darbību Nr.VA14IB0047, ir iekļauta šajā reģistrā sakarā ar gruntsūdens piesārņojumu ar naftas produktiem. Operators savu darbību plāno organizēt veidā, kas neradīs piesārņojošo vielu nokļūšanu augsnē un gruntsūdeņos.

Gruntsūdens kvalitātes novērojumiem objektā 2003.gadā ir ierīkoti 4 gruntsūdens monitoringa novērošanas urbumi. Saskaņā ar Dienesta rīcībā esošiem gruntsūdens kvalitātes rezultātiem 2017.gadā (testēšanas pārskats iegūts no gada pārskata), 2018.gadā (testēšanas pārskats Nr.1169-18), 2019.gadā (testēšanas pārskats Nr.476-19), 2020.gadā (testēšanas pārskats Nr.1661-20), 2021.gadā (testēšanas pārskats Nr.2132-21) un 2022.gadā (testēšanas pārskats Nr.2007-22) gruntsūdens kvalitāti veica akreditēta SIA „VIDES KONSULTĀCIJU BIROJS” laboratorija (LATAK-EA-4/02 3.izd.).

Izvērtējot gruntsūdeņu novērošanas rezultātus DUS, konstatēts, ka gruntsūdens monitoringa rezultāti uzrāda piesārņojošo vielu koncentrācijas, kas pārsniegtu MK 12.03.2002. noteikumu Nr. 118 „Noteikumi par virszemes un pazemes ūdeņu kvalitāti” 10. pielikumā noteiktos robežlielumus\*. Testēšanas pārskatos, novērojuma veicēja secinājumos ir minēts, ka piesārņojums pārsniedz robežlielumu ar tendenci palielināties.

Atbilstoši MK 12.06.2012. noteikumu Nr. 409 “Noteikumi par vides aizsardzības prasībām degvielas uzpildes stacijām, naftas bāzēm un pārvietojamām cisternām” 7.punktam, ja pazemes ūdeņu novērošana veikta vismaz divus gadus pēc kārtas un tajos saskaņā ar normatīvajos aktos par virszemes un pazemes ūdeņu kvalitāti noteiktajiem piesārņojuma kritērijiem ir konstatēti peldošie naftas produkti, kā arī kopējo naftas ogļūdeņražu (ogļūdeņražu C<sub>10</sub>–C<sub>40</sub> indekss), benzola, toluola, etilbenzola un ksilolu koncentrācija pazemes ūdeņos paaugstinās un pārsniedz noteikto piesārņojuma robežlielumu 3. un 4. novērošanas urbumā. Ņemot vērā analīžu sadalījumu un gruntsūdens plūsmas virzienu, tiek uzskatīts, ka piesārņojums nav saistīts ar DUS ekspluatāciju, bet gan skaidrojams kā vēsturiskas izcelsmes industriālais piesārņojums, kas DUS teritorijā ir atmigrējis. Testēšanas laboratorijas speciālisti uzskata, ka nav vajadzīgi ārkārtas pasākumi ekoloģiskā stāvokļa uzlabošanai nav jāveic, bet jāturpina veikt regulārs gruntsūdens kvalitātes monitorings. Atbilstoši Ministru kabineta 12.03.2002. noteikumu Nr.118 “Noteikumi par virszemes un pazemes ūdeņu kvalitāti” (turpmāk – MK noteikumi Nr.118) 10.pielikumu, gruntsūdens paraugu testēšanas rezultātos tika pievienota aile ar ūdens stāvokļa novērtēšanas robežlielumiem, tādējādi pārskatāmāk iegūstot kopskatu par vielām, kuras pārsniedz noteiktos robežlielumus.

Gruntsūdeņu paraugu testēšanas rezultāti apkopoti tabulās Nr.1 un Nr.2:

Nr.1 (par 2017.-2019.gadu)

Monitoringam pakļautie parametri	Robežlielums* µg/l	2017./2018./2019.gads				Testēšanas laboratorija	Paraugu ņemšanas metode	Testēšanas metode
		1.urb.	2.urb.	3.urb.	4.urb.			
Benzols	5	<0,025/<0,25/<0,25	<0,025/<0,25/<0,25	<b>48/21/16</b>	<b>24/38/6,8</b>	SIA „VIDES KONSULTĀCIJU BIROJS”	LVS ISO 5667-11:2011	ISO 11423-1:1997
Toluols	50	<0,025/<0,25/<0,25	<0,025/<0,25/<0,25	39/ <b>200/55</b>	1,8/<0,25/<0,25			
Etilbenzols	60	<0,025/<0,25/<0,25	<0,025/<0,25/<0,25	5/ <b>120/56</b>	<b>69</b> / <b>0,25/7,5</b>			
Ksiloli	60	<1/<1/<1	<1/<1/<1	<b>960/740/420</b>	40,8/13,45/<5,75			
Kopējie naftas ogļūdeņraži (ogļūdeņražu C <sub>10</sub> -C <sub>40</sub> indekss)	1000	<0,072/<72/<72	<0,072/78/<72	0,32/220/470	0,26/260/710			LVS EN ISO 9377-2:2001

Nr.2 (par 2020.-2022.gadu)

Monitoringam pakļautie parametri	Robežlielums* µg/l	2020./2021./2022.gads				Testēšanas laboratorija	Paraugu ņemšanas metode	Testēšanas metode
		1.urb.	2.urb.	3.urb.	4.urb.			
Benzols	5	<0,25/<0,25/<0,25	<0,25/<0,25/<0,25	<b>700/1500</b> / <b>&lt;0,25</b>	<b>5,3/6,6</b> / <b>&lt;0,25</b>	SIA „VIDES KONSULTĀCIJU BIROJS”	LVS ISO 5667-11:2011	ISO 11423-1:1997
Toluols	50	<0,25/<0,25/<0,25	<0,25/<0,25/<0,25	<b>120/460</b> / <b>&lt;0,25</b>	<b>&lt;0,25/0,97</b> / <b>&lt;0,25</b>			
Etilbenzols	60	<0,25/<0,25/<0,25	<0,25/<0,25/<0,25	<b>150/130</b> / <b>&lt;0,25</b>	20/10/ <b>&lt;0,25</b>			
Ksiloli	60	<1/<1/<1	<1/<1/<1	<b>830/550</b> / <b>&lt;1</b>	4,55/3,6/ <b>&lt;1</b>			
Kopējie naftas ogļūdeņraži (ogļūdeņražu C <sub>10</sub> -C <sub>40</sub> indekss)	1000	<72/110/<72	<72/<72/<72	<b>2600</b> /800/170	180/ <b>1500</b> / <b>&lt;72</b>			LVS EN ISO 9377-2:2001

*No gruntsūdens monitoringa rezultātu pievienotajām piezīmēm ir iespējams secināt, ka gruntsūdens monitoringa tīkls ir labā tehniskā stāvoklī. Ņemot vērā MK noteikumu Nr.118 10.pielikumā minēto, paaugstināta vielu koncentrācija gruntsūdenī tiek novērota tikai 3. un 4.urbumā. Pazemes ūdeņu novērošanas rezultātos degvielas uzpildes stacijas 2021.gada piezīmēs tiek minēts, ka, ekspertu prāt, gruntsūdens piesārņojums nav saistīts ar DUS ekspluatāciju. Lai gan gruntsūdens piesārņojuma līmenis ir pārsniedzis noteiktos robežlielumus, ņemot vērā MK noteikumu Nr.118 26.punkta 26.1. un 26.2.apakšpunktu pasākumu veikšana nav nepieciešama, jo Operators nav radījis šo piesārņojumu savas darbības rezultātā un šāda vides uzlabošana var būt nelietderīga. Vides sanācija ir nepieciešama piesārņojuma sākuma vietā, no kuras šis gruntsūdens piesārņojums migrē tālāk pa pazemes ūdeņu plūsmas virzieniem. Ņemot vērā Operatora darbības vietu un gruntsūdens plūsmas virzienu, arī Dienests piekrīt ekspertu apgalvojumam, ka šis piesārņojums uz Operatora darbības vietu ir atmigrējis. Aplūkojot pieejamos datus un iepriekš minēto datu analīzi, nav nepieciešams veikt ārkārtas pasākumus ekoloģiskā stāvokļa uzlabošanai, tomēr ir jāveic regulārs monitorings, tādējādi regulāri uzraugot gruntsūdens piesārņojuma tendences 3. un 4.urbumā. Dienests saglabās atbilstoši 14.10.2014. Atļaujas redakcijai noteikto gruntsūdens un lietus notekūdens monitoringa biežumu, kas atbilstoši ir vienu reizi gadā.*

D sadaļa. Vides piesārņojums 20

Tā kā pa DUS teritoriju nav iespējams auto vadīt lielā ātrumā (ierobežotās platības un pagriezienu uz/no teritorijas dēļ), nav paredzams, ka uz un no DUS braucošais transports pārsniegtu pieļaujamo trokšņa līmeni jebkādos apstākļos.

Dienesta novērtējums:

*Uz doto brīdi sūdzības par AS „VIADA Baltija” darbības rezultātā radītu traucējošu troksni Dienestā nav saņemtas. Nav sagaidāms, ka līdz ar degvielas apgrozījuma apjoma palielināšanos, radīsies būtiskie trokšņu pārsniegumi tuvākajās apdzīvotajās teritorijās. Atļaujā ir izvirzīti nosacījumi trokšņa mērījumu veikšanai vidē sūdzību gadījumā.*

D sadaļa. Vides piesārņojums 21

Informācija par atkritumu savākšanu un pārvadāšanu apkopota 22. tabulā.

Atkritumu apglabāšana DUS teritorijā nav paredzēta un nenotiek, tāpēc 23. tabula nav aizpildīta.

Lietus notekūdeņu iekārtu sistēmas tīrīšanu, kā arī sistēmās radušos atkritumu – smilts, piesārņotā eļļas - ūdens maisījuma - apsaimniekošanu DUS teritorijā veic SIA “Eko Osta”.

Izlietoto absorbenta materiālu pēc vajadzības savāc SIA „Eko Osta”.

Sadzīves cieto atkritumu savākšanu un transportēšanu līdz noglabāšanas un šķirošanas vietai veic SIA “ZAAO”. Atkritumu veidošanās un rīcība ar tiem parādīta 21.tabulā.

21.Tabula. Atkritumu veidošanās un rīcība ar tiem

Atkritumu kods un nosaukums	Atkritumu bīstamība	Pagaidu glabāšanā (tonnas/gadā)	Ienākošās atkritumu plūsmas (t/a) ražošanas galvenais avots	Ienākošās atkritumu plūsmas saražotās tonnas gadā	Ienākošā atkritumu plūsma (t/a) saņemta no citiem uzņēmumiem (uzņēmējība)	Kopā ienākošā atkritumu plūsma (t/a)	Izejošās atkritumu plūsmas (t/a) pārstrādātais daudzums	Izejošās atkritumu plūsmas (t/a) pārstrādes R-kods	Izejošās atkritumu plūsmas (t/a) apglabātais daudzums	Izejošās atkritumu plūsmas (t/a) apglabāšanas D-kods	Izejošās atkritumu plūsmas (t/a) nodots citiem uzņēmumiem (uzņēmējība)	Kopā izejošās atkritumu plūsmas (t/a)
200301 Nešķiroti sadzīves atkritumi	Nē	1.1	Klientu un personāla radīti atkritumi	35	0	35	0	0	0	0	35	35
130507 Eļļains ūdens no eļļas un ūdens atdalīšanas iekārtām	Jā	0.1	Lietus un automazgātavas notekūdeņu attīrīšanas iekārtas	20	0	20	0	0	0	0	20	20
150202 Absorbenti, filtru materiāli (tai skaitā citur neminēti eļļu filtri), slaucīšanas	Jā	0.05	Absorbenta materiāli, kas izlietoti degvielās	0.5	0	0.5	0	0	0	0	0,5	0.5

materiāls un aizsargtērpī, kuri ir piesārņoti ar bīstamām vielām			nopilējumu savākšanai									
130502 Eļļas un ūdens atdalīšanas iekārtu nogulsnes	Jā	0.1	Lietus un auto-mazgātavas notekūdeņu attīrīšanas iekārtas	10	0	10	0	0	0	0	10	10

## 22. Atkritumu savākšana un pārvadāšana

Atkritumu kods un nosaukums	Atkritumu bīstamība	Savākšanas veids	Pārvadāto atkritumu daudzums (tonnas/gadā)	Pārvadāšanas veids	Komersants, kas veic atkritumu pārvadājumus (vai atkritumu radītājs)	Komersants, kas saņem atkritumus
200301 Nešķīroti sadzīves atkritumi	Nē	Konteiners	35	Autotransports	SIA "ZAAO"	Uzņēmums, kuram ir atbilstošas atļaujas
130507 Eļļains ūdens no eļļas un ūdens atdalīšanas iekārtām	Jā	Atsūkšana ar vakummašīnu	20	Autotransports	SIA "Eko Osta"	Uzņēmums, kuram ir atbilstošas atļaujas
150202 Absorbenti, filtru materiāli (tai skaitā citur neminēti eļļu filtri), slaucīšanas materiāls un aizsargtērpī, kuri ir piesārņoti ar bīstamām vielām	Jā	Konteiners	0,5	Autotransports	SIA "Eko Osta"	Uzņēmums, kuram ir atbilstošas atļaujas
130502 Eļļas un ūdens atdalīšanas iekārtu nogulsnes	Jā	Atsūkšana ar vakummašīnu	10	Autotransports	SIA "Eko Osta"	Uzņēmums, kuram ir atbilstošas atļaujas

### Dienesta novērtējums:

*Vīsi atkritumi, izvērtējot pēc to izcelsmes, ir klasificēti atbilstoši Ministru kabineta 19.04.2011. noteikumu Nr. 302 "Noteikumi par atkritumu klasifikatoru un īpašībām, kuras padara atkritumus bīstamus" pielikumā esošajam atkritumu klasifikatoram. Radušies atkritumi pēc īslaicīgas uzglabāšanas jānodod uzņēmumiem, kas nodarbojas ar attiecīgo atkritumu savākšanu un pārstrādi un saņēmuši atbilstošu atļauju un finanšu nodrošinājumu. Atbilstošs nosacījums izvirzīts Atļaujas C sadaļā.*

D sadaļa. Vides piesārņojums 22

Neattiecas uz B kategorijas piesārņojošo darbību.

E sadaļa. Monitorings 23

Ņemot vērā emisijas gaisā apjomu, kā arī nelielo atkritumu daudzumu, nav nepieciešams veikt īpašu gaisa kvalitātes un atkritumu monitoringu. Balstoties uz teritorijas novietojumu un trokšņa avotu raksturojumu, nav nepieciešams īstenot arī trokšņa monitoringu.

Regulāriem gruntsūdens kvalitātes novērojumiem objektā ir ierīkoti 3 gruntsūdens monitoringa novērošanas urbumi.

Potenciālais monitoringa biežums apkopots 24. tabulā.

24.Tabula. Monitorings

Kods	Monitoringam pakļautie parametri	Paraugu ņemšanas metode	Analīzes metode un tehnoloģija	Kontroles biežums	Laboratorija, kas veic analīzes
230002 (Gruntsūdens)	Benzols, toluols, etilbenzols, m-ksilols, p-ksilols, o-ksilols	LVS ISO 5667-10:2011	ISO 11423-1:1997	1 reizi gadā	Laboratorija, kuras akreditācijas sfērā ir minēto parametru testēšana
230025 (Gruntsūdens)	Kopējie naftas ogļūdeņraži	LVS ISO 5667-10:2011	LVS EN ISO 9377-2:2001	1 reizi gadā	Laboratorija, kuras akreditācijas sfērā ir minēto parametru testēšana
230025 (Lietus notekūdens)	Kopējie naftas ogļūdeņraži	LVS ISO 5667-10:2021	LVS EN ISO 9377-2:2001	4 reizes gadā	Laboratorija, kuras akreditācijas sfērā ir minēto parametru testēšana
230026 (Lietus notekūdens)	Suspendētās vielas	LVS ISO 5667-10:2021	LVS NE 872:2007	4 reizes gadā	Laboratorija, kuras akreditācijas sfērā ir minēto parametru testēšana

Dienesta novērtējums:

*Atbilstoši MK 17.02.2009. noteikumiem Nr.158 "Noteikumi par prasībām attiecībā uz vides monitoringu un tā veikšanas kārtību, piesārņojošo vielu reģistra izveidi un informācijas pieejamību sabiedrībai", monitorings iekārtā jāveic saskaņā ar vides normatīvajiem aktiem un nosacījumiem, kas tiks ietverti Dienesta izdotajā atļaujā B kategorijas piesārņojošas darbības veikšanai.*

*Atbilstoši 11.07.2014 Atļaujas redakcijai, lietus notekūdeņu monitorings Operatoram ir jāveic vienu reizi gadā.*

F sadaļa. Pasākumi, kas veicami, pārtraucot iekārtas vai tās daļas darbību, lai samazinātu ietekmi uz vidi 24

DUS, pārtraucot iekārtas darbību, jāvadās pēc MK 12.06.2012. noteikumu Nr.409 "Noteikumi par vides kvalitātes normatīviem degvielas uzpildes stacijām, naftas bāzēm un pārvietojamajām cisternām" prasībām.

Slēdzot iekārtu atbilstoši vides aizsardzības prasībām jāutilizē degvielas atlikumi un jānodrošina pazemes ūdeņu novērtējums. No teritorijas jāizved un jānodod licencētiem atkritumu apsaimniekotājiem visu veidu atkritumi.

G sadaļa. Kopsavilkums 1

AS „VIADA Baltija” degvielas un gāzes uzpildes stacija (DUS).

Adrese: Cēsu iela 32, Limbaži, LV-4001

G sadaļa. Kopsavilkums 2

B kategorijas piesārņojošā darbība saskaņā ar Ministru kabineta 2010.gada 30.novembra noteikumu Nr.1082 „Kārtība, kādā piesakāmas A, B un C kategorijas piesārņojošas darbības un izsniedzamas atļaujas A un B kategorijas piesārņojošo darbību veikšanai” 1.pielikuma 1.4.apakšpunktu - degvielas uzpildes stacijas ar degvielas daudzumu (lielākais kopējais degvielas daudzums, kas pārsūknēts pēdējo triju gadu laikā) 2000 un vairāk m<sup>3</sup> gadā.

6.1. visu kategoriju (L,M,N,O) mehānisko sauszemes transportlīdzekļu, mobilās lauksaimniecības tehnikas un satiksmē neizmantojamu pārvietojamu mehānismu un citu pārvietojamu agregātu remonta un apkopes darbnīcām, kuras veic Ministru kabineta 2004.gada 22.aprīļa noteikumos Nr.380 „Vides prasības mehānisko transportlīdzekļu remontdarbnīcu izveidei un darbībai” 2.punktā paredzētās darbības.

MK noteikumu 2. pielikuma

1.4. gāzes uzpildes stacijas ar gāzes apgrozījumu 500 un vairāk tonnu gadā.

MK noteikumu 2. pielikuma

1.4. gāzes uzpildes stacijas ar gāzes apgrozījumu 500 un vairāk tonnu gadā.

DUS mazumtirdzniecībā realizē benzīnu, dīzeļdegvielu un sašķidrinātu naftasgāzi.

G sadaļa. Kopsavilkums 31

Ūdens tiek izmantots sadzīves (500 m<sup>3</sup>) un ražošanas (4500 m<sup>3</sup>) vajadzībām, ūdens piegādi nodrošina SIA "Limbažu siltums".

G sadaļa. Kopsavilkums 32

Pieprasītais ikgadējais degvielas realizācijas apjoms:

- 4500 tonnu (6000 m<sup>3</sup>) benzīnu gadā;
- 4000 tonnu (4762 m<sup>3</sup>) dīzeļdegvielas gadā;
- 536 tonnu (~1000 m<sup>3</sup>) sašķidrinātā naftasgāze gadā

G sadaļa. Kopsavilkums 33

DUS tiek realizēts benzīns (līdz 4500 t/a), dīzeļdegviela (līdz 4000 t/a) un sašķidrināta naftasgāze gadā (līdz 536 t/a). Degviela tiek uzglabāta hermētiski noslēgtās dubultsienu pazemes cisternās. Tā kā degvielas tirdzniecība ir uzņēmuma pamatdarbība, produktu aizvietošana nav iespējama.

G sadaļa. Kopsavilkums 34

Uzglabājot un realizējot 4500 t benzīna, 4000 t dīzeļdegvielas un 536 t naftasgāzi gadā, atmosfērā nonāks 3,0701 t gaistošo organisko savienojumu (vielas kods 230001), t.sk. 0,0080 benzola, 0,0322 t toluola, 0,0350 t 1,2,4,- trimetilbenzola, 0,0016 t cikloheksāna, 0,0033 t etilbenzola, 0,0513 t m-ksilola, 0,0107 t n-heksāna tvaiki, bet realizējot līdz 536 t sašķidrināta naftasgāze – 0,0227 t propāna – butāna tvaiku.

#### G sadaļa. Kopsavilkums 35

DUS darbības rezultātā rodas sadzīves atkritumi, kas tiek uzkrāti konteineros. Galvenie to radītāji - DUS klienti un apkalpojošais personāls. Par atkritumu savākšanu ir noslēgts līgums ar SIA "ZAAO". Gada laikā tiks izvests līdz 35 t sadzīves atkritumu.

Eļļas un ūdens atdalīšanas iekārtu nogulsnes (līdz 10 t/gadā) un eļļas - ūdens maisījuma (līdz 20 t/gadā) atkritumu savākšanu no notekūdeņu attīrīšanas iekārtām un izvešanu veic SIA "Eko Osta".

Izlietoto absorbenta materiālu (līdz 0,5 t/gadā) apsaimnieko SIA "Eko Osta", pamatojoties uz līgumu ar AS "VIADA Baltija".

#### G sadaļa. Kopsavilkums 36

Trokšņi DUS teritorijā nav mērīti un sūdzības no apkārtējiem iedzīvotājiem nav saņemtas.

#### G sadaļa. Kopsavilkums 4

Avārijas situācijas, kas var rasties DUS darbības rezultātā un sliktākajā to norises scenārijā var ietekmēt vidi, cilvēku veselību un pat dzīvību, ir degvielas noplūde un/vai ugunsgrēks, kas var izraisīt sprādzienu.

Ugunsdrošībai ievēroti visi nepieciešamie attālumi no DUS līdz citiem objektiem un starp pašas DUS sastāvdaļām. Ir veikta visa objekta daļu iezemēšana un zibens aizsardzība.

Benzīna noliešana pazemes degvielas rezervuāros notiek slēgtā sistēmā ar vienlaicīgu tvaika atsūkņēšanu autocisternas augšējā – tukšajā daļā. Rezervuāru ugunsdrošībai eksistē drošības vārsts, kas liesmai neļauj nokļūt pa noslēgtas sistēmas degvielas vadiem cisternas iekšpusē. Autocisternas ir saņemtas ar automātisko drošības vārsta pieslēgumu. Degvielas uzpildes ugunsdrošība pie automašīnām realizējas ar diafragmas sūkņiem, kas apgādāti ar liesmu uztvērējiem. Sistēmā uzstādīts spiediena kontroles vārsts, kas izslēdz tvaika atpakaļgaitu no cisternas.

Degvielas iespējamās noplūdes kontrolei tiek veikts gruntsūdeņu kvalitātes monitorings, kā arī visiem rezervuāriem tiek veiktas likumdošanas aktos noteiktās bīstamo iekārtu pārbaudes.

DUS teritoriju vismaz vienu reizi dienā apseko personāls, nepieciešamības gadījumā nodrošinot teritorijas uzskopu, absorbentu nomaiņu u.c. vajadzīgās darbības. Atbildīgais pārvaldnieks vajadzības gadījumā ierodas jebkurā diennakts laikā un organizē nepieciešamo līgumorganizāciju ierašanos un darbības uzsākšanu (potenciāli iespējamās avārijas gadījumā).

DUS redzamās vietās izvietotas trauksmes informēšanas shēmas, kurās norādīti tālruņi, uz kuriem zvanīt, notiekot ugunsgrēkam vai sprādzienam. AS “VIADA Baltija” ir izstrādāta apziņošanas shēma avārijas gadījumos, lai DUS darbinieki vienmēr zinātu, kā reaģēt avārijas gadījumā.

G sadaļa. Kopsavilkums 5

Pašlaik citu iekārtu vai to daļu modernizācija netiek plānota.

Kopējais Dienesta novērtējums:

*Izvērtējot iesniegumā un tā pielikumos iesniegto informāciju, pamatojoties uz normatīvajiem aktiem, sniegts Dienesta novērtējums un pieņemts lēmums izsniegt AS “VIADA Baltija” Atļauju B kategorijas piesārņojošas darbības uzsākšanai, izvirzot Atļaujas C sadaļā nosacījumus uzņēmuma piesārņojošai darbībai.*

## 2.pielikums

**Sarakste ar pašvaldību un citām iestādēm saistībā ar B kategorijas piesārņojošās darbības atļaujas izsniegšanu: norādes par datumiem, tai skaitā iesniegumu, un to precizējumu vai papildinājumu, iesniegšanas datumi**

<b>Saņemšanas/ nosūtīšanas datums</b>	<b>Vēstules vai iesnieguma Nr.</b>	<b>Ziņas par vēstulē vai iesniegumā sniegto informāciju</b>
17.11.2022.	AS "VIADA Baltija" (IS Nr.AB#426978)	Ir iesniegts iesniegums B kategorijas piesārņojošās darbības atļaujas saņemšanai
01.12.2022.	Valsts vides dienests	Iesniegums pieņemts. Sistēmā TULPE nomainīts statuss uz "Gaida papild. informāciju (nav pieņemts)"
03.01.2023.	AS "VIADA Baltija" (IS Nr.AB#426978)	Ir iesniegts precizētais iesniegums B kategorijas piesārņojošās darbības atļaujas saņemšanai
17.01.2023.	AS "VIADA Baltija" (IS Nr.AB#426978)	Iesniegums pieņemts. Sistēmā TULPE nomainīts statuss uz "Gaida papild. informāciju (pieņemts)"
19.01.2023.	Valsts vides dienests Vēstule Nr. 14.4/AP/798/2023	Informācijas nosūtīšana Veselības inspekcijai un Limbažu novada pašvaldībai par iesniegumu B kategorijas piesārņojošās darbības atļaujas saņemšanai
06.02.2023.	Veselības inspekcijas vēstule Nr. 2.4.8.- 25./134	Par iesniegumu B kategorijas piesārņojošās darbības saņemšanai
26.01.2023.	AS "VIADA Baltija" (IS Nr.AB#426978)	Ir iesniegts precizētais iesniegums B kategorijas piesārņojošās darbības atļaujas saņemšanai
06.03.2023.	AS "VIADA Baltija" pārskatītās B kategorijas piesārņojošās darbības atļaujas Nr.VA14IB0047 izsniegšana	



## Veselības inspekcija

Klijānu iela 7, Rīga, LV-1012, faktiskā adrese: Leona Paegles iela 9, Valmiera, LV-4201  
tālrunis: 64281130, tālrunis/fakss: 64281752, e-pasts: vidzeme@vi.gov.lv, www.vi.gov.lv

Valmierā

06.02.2023	Nr.	2.4.8.-25/134
Uz 19.01.2023	Nr.	14.4/AP/798/2023

**Valsts vides dienests**  
**VVD ATĻAUJU PĀRVALDE**  
e-adrese

### Par tīmekļvietnes adreses nosūtīšanu Cēsu iela 32, Limbaži, Limbažu novads

Veselības inspekcijas Sabiedrības veselības departamenta Vidzemes kontroles nodaļā (turpmāk – Inspekcija) ir saņemta un izskatīta Valsts vides dienesta Atļauju pārvaldes sniegtā informācija priekšlikumu iesniegšanai B kategorijas piesārņojošas darbības atļaujas pārskatīšanai AS “VIADA Baltija” (reģ. Nr. 40103867145) degvielas un gāzes uzpildes stacijas (turpmāk – DUS) darbībai adresē Cēsu ielā 32, Limbažos, Limbažu novadā.

SIA “VIADA Baltija” DUS darbībai 2014. gada 14. oktobrī ir izsniegta B kategorijas piesārņojošas darbības atļauja Nr. VA14IB0047. Iesniegums iesniegts B kategorijas piesārņojošas darbības atļaujas grozījumiem saistībā ar degvielas realizācijas apjoma izmaiņām un automazgātavas izbūvi.

Saskaņā ar “Limbažu novada teritorijas plānojumu 2012-2024. gadam” teritorijai Cēsu ielā 32, Limbažos atļautā izmantošana ir Darījumu apbūves teritorija, galvenais zemes un būvju izmantošanas veids ir komerciāla rakstura darījuma iestādes. Degvielas uzpildes stacijas ir viens no izmantošanas veidiem šajā teritorijā. DUS atrodas Cēsu un Smilšu ielas apļveida krustojuma DR pusē, sanitārajā aizsargjoslā ap Pareizticīgo kapsētu. Tuvākā dzīvojamā māja no DUS atrodas ~ 40 m attālumā. DUS apkārtnē atrodas veikali, SIA “Circle K Latvia” degvielas uzpildes stacija, zaļā zona un dzīvojamās (daudzstāvu) mājas.

DUS darbojas 24 stundas diennaktī, 7 dienas nedēļā, 365 dienas gadā, strādā līdz 8 darbiniekiem. DUS pamatdarbība ir degvielas realizācija – gadā paredzēts realizēt līdz 6000 m<sup>3</sup> jeb 4500 t benzīna, līdz 4762 m<sup>3</sup> jeb 4000 t dīzeldegvielu un līdz 1000 m<sup>3</sup> jeb 536 t autogāzes (sašķīdinātas naftasgāzes), kas tiek uzglabāta hermētiski noslēgtos pazemes rezervuāros. DUS vienlaicīgi var uzpildīt 7 automašīnu bākas: 2 smago automašīnu bākas ar dīzeldegvielu, 4 vieglo automašīnu bākas ar benzīnu un 1 vieglās automašīnas bāku ar autogāzi. Autogāzes uzpildes process automašīnās ir slēgts. Nozīmīgākās emisijas rada gāzes uzpilde automašīnu tvertnēs, uzglabāšanas rezervuāra uzpildes un automašīnu bāku uzpildes. DUS siltumenerģijas nodrošināšanai izmanto elektroenerģiju. DUS vajadzībām ūdens tiek piegādāts no Limbažu pilsētas ūdensapgādes tīkla.

SIA “Vides Konsultāciju Birojs” 2022. gada novembrī sagatavotajā AS “VIADA Baltija” stacionāru piesārņojuma avotu emisijas limitu projektā norādīts, ka uzņēmuma ietekme uz gaisa kvalitāti tuvākajā apkārtnē ir nenozīmīga un nerada gaisa kvalitātes normatīvu pārsniegumus. Notekūdeņi uzņēmumā veidojas no ūdens izmantošanas sadzīves un automazgātavas vajadzībām, kā arī no nokrišņu ūdeņiem. Lietus notekūdeņi tiek attīrīti lietus ūdens attīrīšanas sistēmā un novadīti pilsētas lietus kanalizācijas sistēmā. Sadzīves un attīrīti automazgātavas notekūdeņi tiek novadīti uz SIA “Limbažu siltums” apkalpotajiem centralizētajiem sadzīves kanalizācijas tīkliem.

**DOKUMENTS PARAKSTĪTS AR DROŠU ELEKTRONISKO PARAKSTU, KAS SATUR LAIKA ZĪMOGU**

Pamatojoties uz Ministru kabineta 2010. gada 30. novembra noteikumu Nr. 1082 "Kārtība, kādā piesakāmas A, B un C kategorijas piesārņojošas darbības un izsniedzamas atļaujas A un B kategorijas piesārņojošas darbības veikšanai" 28. punktu, Inspekcija piekrīt B kategorijas piesārņojošas darbības atļaujas izsniegšanai AS "VIADA Baltija" (reģ. Nr. 40103867145) degvielas un gāzes uzpildes stacijas darbībai adresē Cēsu ielā 32, Limbažos, ja tiks ievēroti sekojošie nosacījumi:

- 1) netiks pārsniegti uzņēmuma darbības rezultātā radīto gaisu piesārņojošo vielu robežlielumi, kuri noteikti Ministru kabineta 2009. gada 3. novembra noteikumos Nr. 1290 "Noteikumi par gaisa kvalitāti";
- 2) notekūdeņu attīrīšana un apsaimniekošana tiks nodrošināta saskaņā ar Ministru kabineta 2002. gada 22. janvāra noteikumu Nr. 34 "Noteikumi par piesārņojošo vielu emisiju ūdenī" prasībām;
- 3) DUS ekspluatācijas laikā tiks ievērotas Ministru kabineta 2012. gada 12. jūnija noteikumu Nr. 409 "Noteikumi par vides aizsardzības prasībām degvielas uzpildes stacijām, naftas bāzēm un pārvietojamām cisternām" prasības;
- 4) atkritumu apsaimniekošana tiks nodrošināta atbilstoši Atkritumu apsaimniekošanas likuma un tā saistošo noteikumu prasībām, īpašu uzmanību pievēršot bīstamo atkritumu apsaimniekošanai saskaņā ar Ministru kabineta 2021. gada 18. februāra noteikumiem Nr. 113 "Atkritumu un to pārvadājumu uzskaites kārtība".

Sabiedrības veselības departamenta  
Vidzemes kontroles nodaļas vadītājs

Kalvis Latsons

Dina Līte-Zaķe, 64281130  
dina.lite-zake@vi.gov.lv

DOKUMENTS PARAKSTĪTS AR DROŠU ELEKTRONISKO PARAKSTU, KAS SATUR LAIKA ZĪMOGU

Uzņēmuma atrašanās vieta

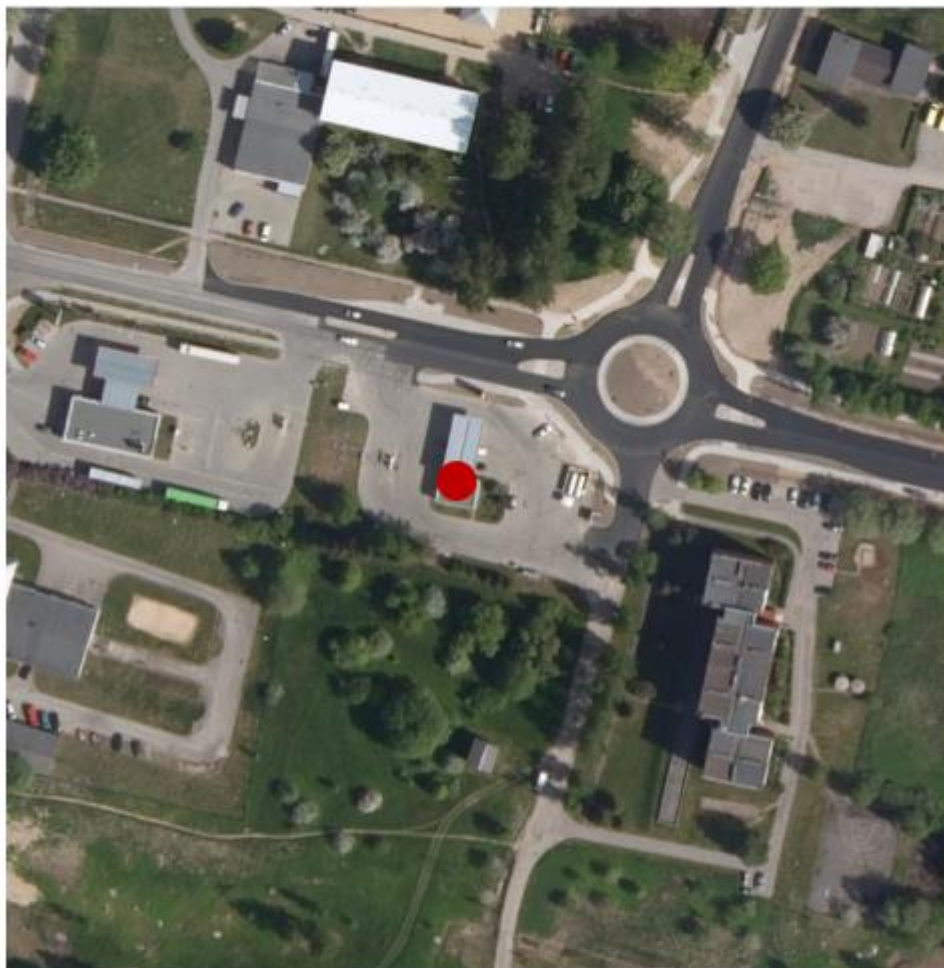

● - DUS atrašanās vieta

AS "VIADA Baltija" DUS Cēsu iela 32, Limbaži, LV-4001  
atrašanās vieta kartē, mērogā 1:2000

Tehnoloģisko iekārtu shēma

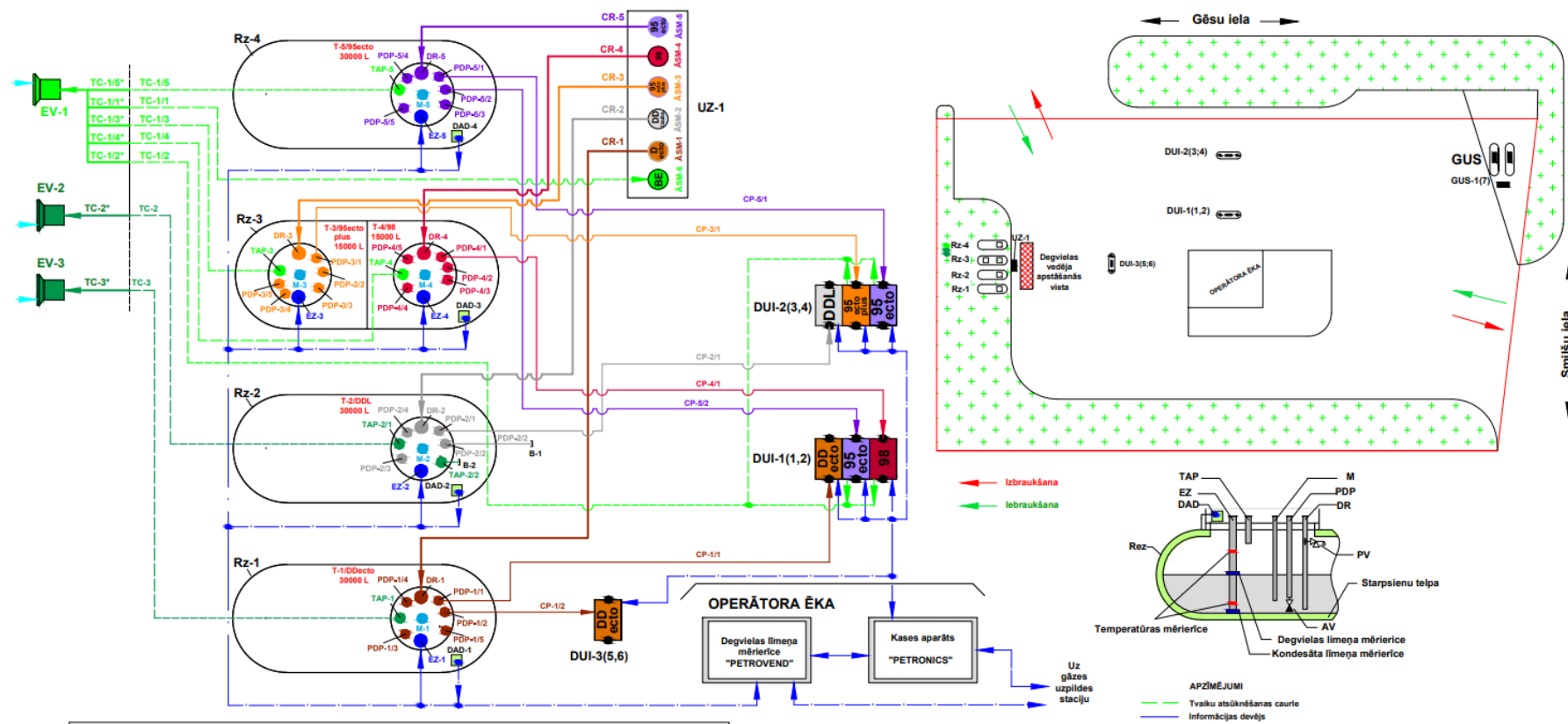

## 6.pielikums

### Novērošanas aku izvietojuma un izohipsu shēma

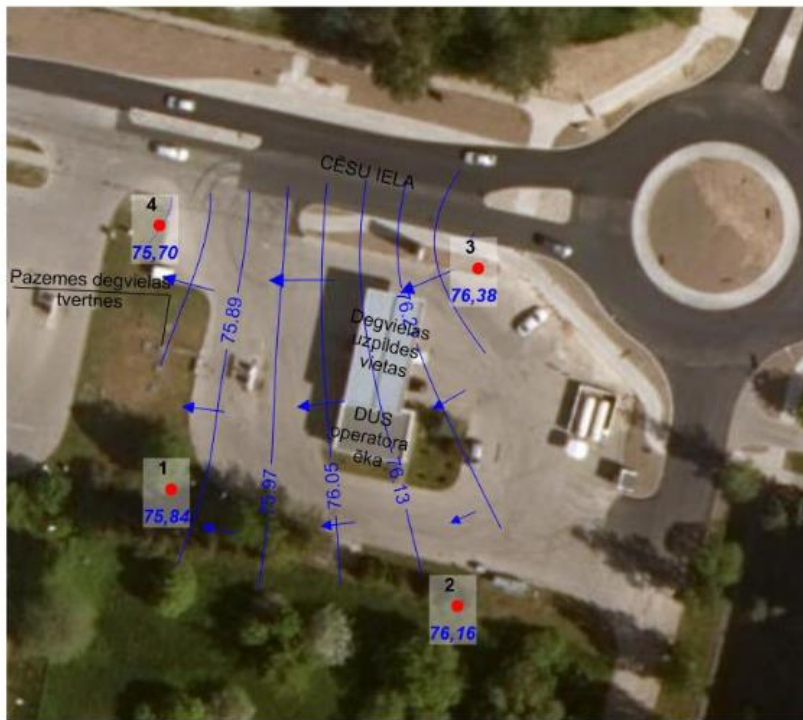

APZĪMĒJUMI:	
2 ●	- gruntsūdens novērošanas aka
76,16	- gruntsūdens absolūtais līmenis (m)
/ 76,13	- gruntsūdens plūsmas hidroizohipsa
↙	- gruntsūdens plūsmas aptuvenais virziens

Emisijas avotu izvietojums

